

# **RENCANA KERJA (RENJA)**

**BADAN PERENCANAAN PEMBANGUNAN,  
PENELITIAN DAN PENGEMBANGAN  
DAERAH  
( BAPPEDA-LITBANG )**

**TAHUN 2018**



**PEMERINTAH KABUPATEN ENREKANG  
TAHUN 2017**

## **KATA PENGANTAR**

Puji syukur, dipanjatkan kehadirat Allah SWT atas limpahan Rahmat-Nya, sehingga dapat merampungkan penyusunan Rencana Kerja Badan Perencanaan Pembangunan, Penelitian dan Pengembangan Daerah Kabupaten Enrekang Tahun 2018.

Rencana Kerja (RENJA) Badan Perencanaan Pembangunan, Penelitian dan Pengembangan Daerah (BAPPEDA-LITBANG) Kabupaten Enrekang Tahun 2018 digunakan sebagai landasan kinerja taktis operasional yang disusun sesuai kebutuhan dan kewenangan yang melekat pada tugas pokok dan fungsi BAPPEDA-LITBANG Kabupaten Enrekang.

Karena itu kepada seluruh Pejabat dan Staf BAPPEDA-LITBANG Kabupaten Enrekang di harapkan dapat menggunakan Rencana Kerja ini sebagai acuan dalam pelaksanaan Tugas dan Fungsi BAPPEDA-LITBANG untuk mendukung pencapaian kinerja pembangunan daerah Tahun 2018.

Enrekang, 8 Nopember 2017  
**Kepala Badan,**

**Dr. H. Baba, SE. MM.**  
**Pangkat; Pembina Utama Muda,**  
**IV/c**  
**Nip. 196812311994031105**

## DAFTAR ISI

	Halaman
Kata Pengantar	i
Daftar Isi	ii
Bab I. Pendahuluan	5
1.1. Latar Belakang	5
1.2. Landasan Hukum Penyusunan Renja	8
1.3. Maksud dan Tujuan Renja	9
1.4. Sistematika Penulisan	10
Bab II. Evaluasi Pelaksanaan Renja Bappeda-Litbang Tahun Lalu	13
2.1. Evaluasi Pelaksanaan Renja Bappeda-Litbang Tahun Lalu dan Capaian Renstra Bappeda-Litbang	13
2.2. Analisis Kinerja Pelayanan SKPD	73
2.3. Isu-isu Penring Penyelenggaraan Tugas dan Fungsi Bappeda-Litbang	77
2.4. Review terhadap Rancangan Awal RKPD	78
Bab III. Tujuan, Sasaran, Program dan Kegiatan	103
3.1. Telaahan terhadap Kebijakan Nasional	103
3.2. Tujuan dan Sasaran Renja Bappeda-Litbang	104
3.3. Program dan Kegiatan	107
Bab IV. Penutup	140



BUPATI ENREKANG  
PROVINSI SULAWESI SELATAN  
KEPUTUSAN BUPATI ENREKANG  
NOMOR  
TENTANG  
PENGESAHAN RENCANA KERJA BADAN PERENCANAAN PEMBANGUNAN,  
PENELITIAN DAN PENGEMBANGAN DAERAH  
KABUPATEN ENREKANG TAHUN 2019

BUPATI ENREKANG,

Menimbang : a. bahwa rancangan Rencana Kerja Bappeda-Litbang Kabupaten Enrekang setelah dilakukan verifikasi telah sesuai dengan RKPD Kabupaten Enrekang tahun 2019 ;  
b. bahwa berdasarkan Pasal 142 ayat (1) Permendagri Nomor 86 Tahun 2017 tentang Tatacara Perencanaan Pengendalian dan Evaluasi Rancangan Peraturan Daerah Tentang Rencana Pembangunan Jangka Panjang Daerah (RPJP), dan Rencana Pembangunan Jangka Menengah Daerah (RPJMD), serta Tatacara Perubahan RPJPD, RPJMD dan RKPD;  
c. bahwa berdasarkan pertimbangan sebagaimana dimaksud dalam huruf a dan huruf b perlu ditetapkan dengan Keputusan Bupati Enrekang;

Mengingat : 1. Undang-Undang Nomor 29 Tahun 1959 tentang Pembentukan Daerah Tingkat II di Sulawesi (Lembaran Negara Republik Indonesia Tahun 1959 Nomor 74, Tambahan Lembaran Negara Republik Indonesia Nomor 1822);  
2. Undang-Undang Nomor 17 Tahun 2003 tentang Keuangan Negara (Lembaran Negara Republik Indonesia Tahun 2003

- Nomor 47, Tambahan Lembaran Negara Republik Indonesia Nomor 4287);
3. Undang-Undang Nomor 25 Tahun 2004 tentang Sistem Perencanaan Pembangunan Nasional (Lembaran Negara Republik Indonesia Tahun 2004 Nomor 104, Tambahan Lembaran Negara Republik Indonesia Nomor 4221);
  4. Undang-Undang Nomor 33 Tahun 2004 tentang Perimbangan Keuangan antara Pemerintah Pusat dan Pemerintah Daerah (Lembaran Negara Republik Indonesia Tahun 2004 Nomor 126, Tambahan Lembaran Negara Nomor 4438);
  5. Undang-undang Nomor 23 Tahun 2014 tentang Pemerintahan Daerah (Lembaran Negara Republik Indonesia Nomor 244, Tambahan Lembaran Negara Republik Indonesia Nomor 5587) sebagaimana telah diubah beberapa kali terakhir dengan Undang-Undang Nomor 9 Tahun 2015 tentang Perubahan Kedua atas Undang –Undang Nomor 23 Tahun 2014 tentang Pemerintahan Daerah (Lembaran Negara Republik Indonesia Tahun 2015 Nomor 58, Tambahan Lembaran Negara Republik Indonesia Nomor 5679);
  6. Peraturan Pemerintah Nomor 55 Tahun 2005 tentang Dana Perimbangan (Lembaran Negara Republik Indonesia Tahun 2005 Nomor 137, Tambahan Lembaran Negara Republik Indonesia Tahun 2005 Nomor 140, Tambahan Lembaran Negara Republik Indonesia Nomor 4578);
  7. Peraturan Pemerintah Nomor 58 Tahun 2005 tentang Pengelolaan Keuangan Daerah (Lembaran Negara Republik Indonesia Tahun 2005 Nomor 140, Tambahan Lembaran Negara Republik Indonesia Nomor 4578);
  8. Peraturan Pemerintah Nomor 8 Tahun 2008 tentang Tahapan, Tata cara Penyusunan, Pengendalian dan Evaluasi Pelaksanaan Pembangunan Daerah (Lembaran Negara

9. Republik Indonesia Tahun 2007 Nomor 82, Tambahan Lembaran Negara Republik Indonesia Nomor 4737);
10. Peraturan Menteri Dalam Negeri Nomor 86 Tahun 2017 tentang Tatacara Perencanaan Pengendalian dan Evaluasi Rancangan Peraturan Daerah Tentang Rencana Rencana Pembangunan Jangka Panjang Daerah (RPJPD), dan Rencana Pembangunan Jangka Menengah Daerah (RPJMD), serta Tatacara Perubahan RPJPD, RPJMD dan RKPD;
11. Peraturan Daerah Provinsi Sulawesi Selatan Nomor 10 tahun 2008 tentang Rencana Pembangunan Jangka Panjang 2008-2028 (Lembaran Daerah Provinsi Sulawesi Selatan Tahun 2008 Nomor 10, Tambahan Lembaran Daerah Provinsi Sulawesi Selatan Nomor 243);
12. Peraturan Daerah Provinsi Sulawesi Selatan Nomor 10 tahun 2013 tentang Rencana Pembangunan Jangka Menengah 2013-2018 (Lembaran Daerah Provinsi Sulawesi Selatan Tahun 2014 Nomor 10);
13. Peraturan Daerah Kabupaten Enrekang Nomor 10 Tahun 2008 tentang Sistem Perencanaan Partisipatif Pembangunan Daerah Kabupaten Enrekang; (Lembaran Daerah Kabupaten Enrekang Tahun 2008 Nomor 10);
14. Peraturan Daerah Kabupaten Enrekang Nomor 14 Tahun 2008 tentang Rencana Pembangunan Jangka Panjang Daerah Kabupaten Enrekang Tahun 2008-2028; (Lembaran Daerah Kabupaten Enrekang Tahun 2008 Nomor 14);
15. Peraturan Daerah Kabupaten Enrekang Nomor 07 Tahun 2014 tentang Rencana Pembangunan Jangka Menengah Daerah Kabupaten Enrekang Tahun 2014-2018; (Lembaran Daerah Kabupaten Enrekang Tahun 2014 Nomor 07);
16. Peraturan Bupati Enrekang Nomor 21 Tahun 2016 tentang Tata Cara Pembentukan Produk Hukum Daerah (Berita Daerah Kabupaten Enrekang Tahun 2016 Nomor 21);

MEMUTUSKAN :

Menetapkan :

- KESATU : Mengesahkan Rencana Kerja Bappeda Litbang Kabupaten Enrekang Tahun 2019 sebagaimana tercantum dalam Lampiran Keputusan ini.
- KEDUA : Rencana Kerja sebagaimana di maksud pada diktum KESATU memuat:
1. Program dan Kegiatan;
  2. Lokasi Kegiatan;
  3. Indikator Kinerja;
  4. Kelompok sasaran; dan
  5. Pagu Indikatif dan perkiraan maju.
- KETIGA : Keputusan ini mulai berlaku pada tanggal ditetapkan dengan ketentuan apabila dikemudian hari ternyata terdapat kekeliruan dalam keputusan ini akan diadakan perbaikan sebagaimana mestinya.

Ditetapkan di Enrekang  
Pada tanggal

BUPATI ENREKANG,

MUSLIMIN BANDO

LAMPIRAN :  
KEPUTUSAN BUPATI ENREKANG  
NOMOR :

TENTANG :  
PENETAPAN RENCANA KERJA  
BADAN PERENCANAAN  
PEMBANGUNAN, PENELITIAN DAN  
PENGEMBANGAN DAERAH  
KABUPATEN ENREKANG  
TAHUN 2019

## **BAB 1**

### **PENDAHULUAN**

#### **1.1. Latar Belakang**

Penyediaan dokumen perencanaan dalam penyelenggaraan pemerintahan dan pembangunan daerah merupakan kunci keberhasilan dalam pencapaian tujuan-tujuan pembangunan Kabupaten Enrekang. Perencanaan hendaknya mampu menjamin bahwa pembangunan daerah menuju kearah yang tepat sesuai dengan tuntutan internal dan eksternal, ditunjang oleh potensi sumberdaya yang tersedia. Pembangunan daerah pada dasarnya merupakan upaya perubahan dalam berbagai bidang dan aktivitas kehidupan masyarakat menuju kearah pertumbuhan kualitas Sumber Daya Manusia. Untuk memenuhi hal ini diperlukan perencanan yang tepat dan dapat dipercaya dengan menggunakan berbagai metode dan prosedur yang dapat dipertanggungjawabkan, baik dalam aspek legal-formal maupun aspek akademik. Badan Perencanan Pembagunan Penelitian dan Pengembangan Daerah (BAPPEDA-LITBANG) Kabupaten Enrekang merupakan kelembagaan daerah yang mendapat amanat atau mandat untuk melaksanakan fungsi koordinator perencanaan pembangunan dalam lingkup organiasi pemerintahan Kabupaten Enrekang.

Proses perencanaan dilakukan untuk menghasilkan berbagai dokumen rencana pembangunan baik jangka panjang (20 tahun), jangka pendek (5 tahun) maupun perencanaan tahunan daerah. Dalam melaksanakan tugas yang diemban Bappeda-Litbang Kabupaten Enrekang masih perlu meningkatkan kapasitasnya dalam menangani proses tersebut, agar lebih efektif, efesien dan berkualitas sesuai proses dan mekanisme yang telah diatur.



Implementasi desentralisasi sesuai dengan Undang-Undang Nomor 23 Tahun 2014 Tentang Pemerintahan Daerah dan Undang-Undang Nomor 25 Tahun 2004 Tentang SPPN, menuntut adanya proses perencanaan pembangunan yang lebih bersifat partisipatif. Dalam kaitan ini, BAPPEDA-LITBANG menerima tugas untuk membantu Bupati dalam penyelenggaraan pemerintah daerah dalam bidang perencanaan pembangunan daerah. Bappeda memiliki fungsi untuk menyusun berbagai dokumen perencanaan dalam bentuk Rencana Pembangunan Jangka Panjang Daerah (RPJPD), Rencana Pembangunan Jangka Menengah Daerah (RPJMD) dan Rencana Kerja Pemerintah Daerah (RKPD). Disamping itu, juga melakukan fungsi lain yang berkenaan dengan koordinasi, pemantauan, evaluasi, monitoring dan pengendalian pembangunan serta penelitian dan pengembangan. Dengan fungsi-fungsi seperti itu, maka proses perencanaan perlu melibatkan berbagai pihak atau stakeholders, baik yang terlibat langsung dalam program-program yang dirumuskan dan pemanfaatan hasil-hasilnya melalui proses perencanaan pembangunan daerah yang bersifat partisipatif. Perencanaan partisipatif terutama diperlukan untuk melakukan usaha yang lebih sistematis dalam mengantisipasi permasalahan pembangunan sosial ekonomi masyarakat yang mengarah kepada upaya-upaya meningkatkan kesejahteraan dan kualitas hidup masyarakat.

Penerapan kebijakan otonomi daerah tersebut, menuntut seluruh aparatur pemerintah daerah termasuk BAPPEDA-LITBANG untuk lebih kreatif dalam memecahkan permasalahan, baik pada tingkat makro maupun mikro. Dalam kaitan ini perlu juga memperhatikan Undang-Undang No. 25 Tahun 2004 tentang SPPN dan Prinsip *good governance* ini tampaknya telah menjadi nilai-nilai universal dan sejalan dengan cita-cita perjuangan bangsa Indonesia. Dengan demikian, kinerja BAPPEDA-LITBANG Kabupaten Enrekang dimasa datang dapat pula diukur dari kemampuan kelembagaan dan sumberdaya manusia aparatur dalam mewujudkan nilai-nilai *good governance* yang secara nyata dapat dirasakan masyarakat. Untuk meningkatkan kinerja BAPPEDA-LITBANG Kabupaten Enrekang, salah satu aspek yang sangat penting adalah penyusunan Rencana Strategis (Renstra). Hal ini penting mengingat perencanaan pembangunan menjadi lebih jelas dan diketahui oleh setiap stakeholders seperti Dinas, Badan, Kantor, Sekertariat

Daerah, DPRD, Pengusaha, Perguruan Tinggi, Lembaga-Lembaga Konsultan dan stakeholder lainnya. Perencanaan pembangunan dimasa datang perlu lebih terpusat kepada bidang-bidang strategis, sehingga dapat memberikan hasil yang berarti dan meningkatkan efisiensi penggunaan sumber daya.

Sehubungan dengan hal tersebut, dalam rangka implementasi dan penjabaran dari Rencana Strategis (Renstra) Bappeda-Litbang Tahun 2019-2023, maka perlu disusun Rencana Kerja (Renja) Bappeda-Litbang untuk tahun 2019 sebagai implementasi tahun Pertama dari Renstra Bappeda-Litbang dimaksud. Proses penyusunan Renja Bappeda-Litbang telah melalui mekanisme Musrenbang yang nantinya akan ditindaklanjuti kedalam dokumen RKPD, KUA-PPAS, RKA dan RAPBD Tahun 2019.

Hubungan Dokumen Rencana Kerja (Renja) BAPPEDA-LITBANG dengan Dokumen perencanaan lainnya yang meliputi : Rencana Pembangunan Jangka Panjang Daerah (RPJPD) Tahun 2008-2028, Rencana Pembangunan Jangka Menengah Daerah (RPJMD) Tahun 2019-2023, Renstra Bappeda-Litbang Tahun 2019-2023 dan Rencana Kerja Pemerintah Daerah (RKPD) satu tahunan.

Keterkaitan dokumen rencana kerja (Renja) BAPPEDA-LITBANG Kabupaten Enrekang dapat dilihat beberapa uraian berikut :

- a. Rencana Pembangunan Jangka Panjang Daerah (RPJPD) Kabupaten Enrekang Tahun 2008-2028, berfungsi sebagai dokumen perencanaan makro politis berwawasan dua puluh tahun dan memuat visi, misi dan arah Rencana Pembangunan Jangka Menengah Daerah (RPJMD) setiap lima tahun sekali;
- b. Rencana Pembangunan Jangka Menengah Daerah (RPJMD) Kabupaten Enrekang Tahun 2019-2023 berfungsi sebagai penjabaran dari RPJPD dan memuat visi, misi. Gambaran umum, kondisi yang diharapkan, analisis lingkungan internal dan eksternal, arah kebijakan, strategi dan indikasi sumber pembiayaan menjadi pedoman penyusunan Rencana Kerja Pemerintah Daerah (RKPD) dan Rencana Strategis (Renstra) SKPD;
- c. Rencana Strategi Bappeda-Litbang Kabupaten Enrekang Menjadi pedoman penyusunan Rencana Kerja (Renja) Tahunan Bappeda-Litbang.

### **Gambar 1.1**

### **Keterkaitan antara Renja-SKPD dengan Dokumen Perencanaan dan Penganggaran Lainnya**

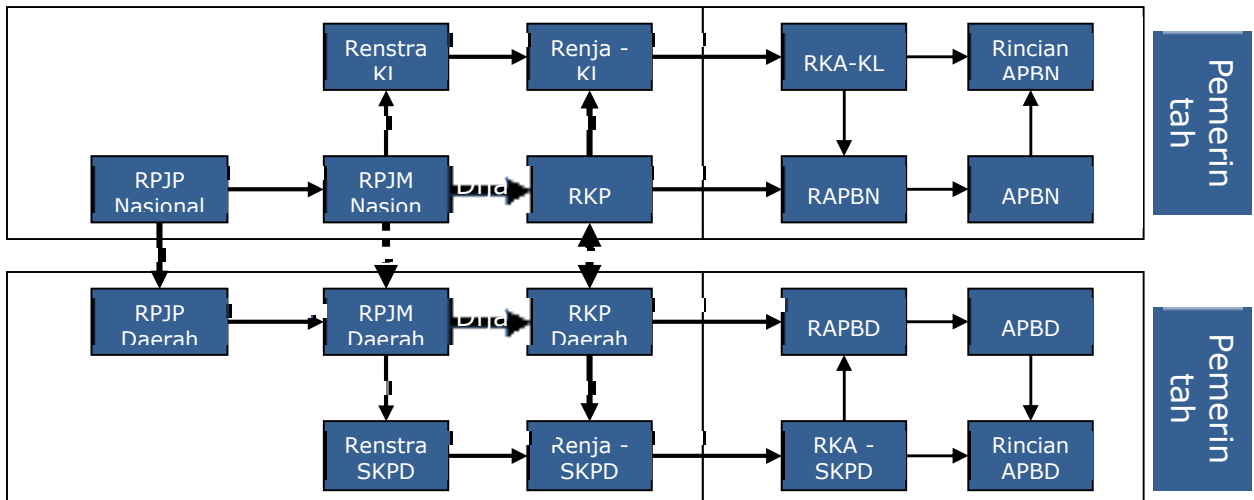

Mengacu pada Gambar diatas dapat diketahui bahwa secara rinci hubungan Renja-SKPD dengan dokumen perencanaan dan penganggaran lainnya adalah sebagai berikut :

- Renja-SKPD disusun dengan memperhatikan pokok-pokok arah kebijakan dalam Renstra-SKPD dan hasil musrenbang.
- Renja-SKPD disusun dengan berpedoman pada RKP yang didalamnya memuat mengenai visi, misi, arah dan Prioritas pembangunan daerah.
- Renja-SKPD ini nantinya menjadi pedoman pada proses penyusunan RKA-SKPD dan penganggaran pada RAPBD yang disusun sesuai dengan tugas dan fungsi dari tiap SKPD.

#### **1.2 Landasan Hukum**

Sejumlah peraturan perundangan telah digunakan sebagai dasar hukum, antara lain:

1. Undang-Undang Nomor 29 Tahun 1959 tentang Pembentukan Daerah Tingkat II di Sulawesi (Lembaran Negara Republik Indonesia Tahun 1959 Nomor 74, Tambahan Lembaran Negara Republik Indonesia Nomor 1822);
2. Undang-Undang Nomor 25 Tahun 2004 tentang Sistem Perencanaan Pembangunan Nasional (Lembaran Negara Republik Indonesia Tahun 2004 Nomor 104, Tambahan Lembaran Negara Republik Indonesia Nomor 4221);
3. Undang-undang Nomor 23 Tahun 2014 tentang Pemerintahan Daerah

(Lembaran Negara Republik Indonesia Nomor 5587, tambahan Lembaran Negara Republik Indonesia Nomor 5587) sebagaimana telah diubah beberapa kali terakhir dengan Undang-Undang Nomor 9 Tahun 2015 tentang Perubahan Kedua atas Undang –Undang Nomor 23 Tahun 2014 tentang Pemerintahan Daerah (Lembaran Negara Republik Indonesia Tahun 2015 Nomor 58, Tambahan Lembaran Negara Republik Indonesia Nomor 5679);

4. Peraturan Pemerintah Nomor 8 Tahun 2008 tentang Tahapan, Tata Cara Penyusunan, Pengendalian dan Evaluasi Pelaksanaan Rencana Pembangunan Daerah;
5. Peraturan Menteri Dalam Negeri Nomor 86 Tahun 2017 tentang Tatacara Perencanaan Pengendalian dan Evaluasi Rancangan Peraturan Daerah Tentang Rencana Rencana Pembangunan Jangka Panjang Daerah (RPJPD), dan Rencana Pembangunan Jangka Menengah Daerah (RPJMD), serta Tatacara Perubahan RPJPD, RPJMD dan RKPD;
6. Peraturan Daerah Kabupaten Enrekang Nomor 11 Tahun 2016 tentang Pembentukan dan Susunan Perangkat Daerah (Lembaran Daerah Kabupaten Enrekang Tahun 2016 Nomor 11, Tambahan Lembaran Daerah Kabupaten Enrekang Nomor 21)

### **1.3. Maksud dan Tujuan Rencana Kerja (Renja)**

Secara umum, maksud penyusunan Renja BAPPEDA-LITBANG Kabupaten Enrekang adalah untuk memberikan gambaran mengenai kebijakan, program dan kegiatan beserta indikator kinerja dan pagu indikatif masing-masing program kegiatan yang akan dilaksanakan langsung oleh Bappeda-Litbang untuk Satu tahun mendatang. Secara khusus Rencana Kerja ini mempunyai tujuan:

1. Mewujudkan konsistensi dan sinkronisasi perencanaan tahunan Bappeda-Litbang berdasarkan Renstra Bappeda-Litbang dan hasil Musrenbang RKPD untuk melaksanakan fungsi Bappeda-Litbang.
2. Menjadikan Renja sebagai suatu perangkat manajerial dalam manajemen perencanaan yang efektif, efisien dan akuntabel dalam kurun waktu satu tahun kedepan.

3. Menyelaraskan perencanaan program kegiatan dan penganggaran tahunan Bappeda-Litbang.
4. Menyediakan informasi dan gambaran hasil evaluasi pelaksanaan fungsi Bappeda-Litbang serta indikator kinerja Bappeda-Litbang yang akan diwujudkan dalam pelaksanaan program tahun depan.

#### **D. Sistematika Penulisan**

Secara sistematika Rencana Kerja (Renja) BAPPEDA-LITBANG Kabupaten Enrekang Tahun 2019 dapat diuraikan sebagai berikut:

### **BAB. I PENDAHULUAN**

#### **1.1. Latar Belakang**

Mengemukakan pengetahuan ringkas tentang Renja-SKPD, proses penyusunan Renja-SKPD, kedudukan Renja SKPD tahun rencana dalam periode dokumen Renstra-SKPD, keterkaitan antara dokumen Renja-SKPD dengan dokumen RPJMD, Renstra-SKPD, RKPD serta tindak lanjutnya dalam proses penyusunan RAPBD.

#### **1.2. Landasan Hukum**

Memberikan uraian ringkas tentang dasar hukum yang digunakan dalam penyusunan Renja-SKPD baik yang berskala nasional maupun daerah.

#### **1.3. Maksud dan Tujuan**

Menjelaskan maksud dan tujuan penyusunan Renja-SKPD tahun rencana

#### **1.4. Sistematika Penulisan Renja**

Mengemukakan sistematika Renja-SKPD terkait dengan pengaturan serta penjelasan ringkasan isi dari setiap BAB.

### **BAB. II EVALUASI HASIL PELAKSANAAN RENJA BAPPEDA-LITBANG TAHUN LALU**

#### **2.1. Evaluasi Pelaksanaan Renja BAPPEDA-LITBANG Tahun Lalu dan Capaian Renstra BAPPEDA-LITBANG**

Diawali dengan menguraikan realisasi program/kegiatan berdasarkan urusan yang tidak memenuhi target kinerja keluaran disertai dengan faktor-faktor penyebab tidak

tercapainya target kinerja, serta uraian kebijakan/tindakan perencanaan dan penganggaran yang perlu diambil untuk mengatasi faktor-faktor penyebab tersebut

## **2.2 Analisis Kinerja Pelayanan BAPPEDA-LITBANG**

Berisikan kajian terhadap capaian kinerja pelayanan SKPD berdasarkan indikator kinerja yang sudah ditentukan.

## **2.3. Isu-isu Penting Penyelenggaraan Tugas dan Fungsi BAPPEDA-LITBANG**

Berisikan uraian mengenai; Sejauh mana tingkat kinerja pelayanan BAPPEDA-LITBANG dan hal kritis yang terkait dengan pelayanan BAPPEDA-LITBANG Permasalahan dan hambatan yang dihadapi dalam menyelenggarakan tugas dan fungsi BAPPEDA-LITBANG;

## **2.4. Review terhadap Rancangan Awal RKPD**

Berisikan uraian membandingkan antara rancangan awal RKPD dengan hasil analisis kebutuhan.

# **BAB. III TUJUAN, SASARAN, PROGRAM DAN KEGIATAN**

## **3.1. Telaahan terhadap Kebijakan Nasional**

penelaahan yang menyangkut arah kebijakan dan prioritas pembangunan nasional dan yang terkait dengan tugas pokok dan fungsi Bappeda-Litbang;

## **3.2. Tujuan dan Sasaran Renja BAPPEDA-LITBANG**

Memuat tujuan dan sasaran didasarkan atas rumusan isu-isu penting penyelenggaraan tugas dan fungsi BAPPEDA-LITBANG yang dikaitkan dengan sasaran target kinerja Renstra BAPPEDA-LITBANG;

## **3.3. Program dan Kegiatan**

Menjelaskan faktor-faktor yang menjadi bahan pertimbangan terhadap perumusan program dan kegiatan, uraian garis besar mengenai rekapitulasi program dan kegiatan.

# **BAB. IV PENUTUP**

Menjelaskan catatan-catatan penting yang perlu mendapat perhatian baik dalam pelaksanaannya, kaidah-kaidah pelaksanaan dan rencana tindak lanjut.

## **BAB II**

### **EVALUASI PELAKSANAAN RENJA BAPPEDA-LITBANG TAHUN LALU**

#### **2.1. Evaluasi Pelaksanaan Renja Bappeda-Litbang Tahun Lalu dan Capaian Renstra Bappeda-Litbang**

Dokumen-dokumen perencanaan tahunan diharapkan terbit tepat waktu sesuai jadwal yang telah ditentukan dalam peraturan perundang-undangan. Dokumen dimaksud antara lain telah terbit RKPD Tahun 2018, Renja-SKPD, RKA-SKPD. Tahapan proses dan mekanisme perencanaan tahunan telah berjalan sesuai ketentuan yang telah diatur, antara lain tahapan Musrenbang Desa/Kelurahan, Musrenbang Kecamatan, Forum SKPD, Musrenbang Kabupaten. Pelaksanaan Musrenbang Desa/Kelurahan dilaksanakan pada bulan Januari yang diawali dengan rembug warga ditingkat dusun/lingkungan. Selanjutnya pada bulan Februari dilakukan Musrenbang Kecamatan dan Forum SKPD. Pada bulan Maret diselenggarakan Musrenbang Kabupaten.

Penyelenggaraan musrenbang RKPD. Kegiatan ini meliputi pendampingan Musrenbang Desa/Kelurahan, pembinaan musrenbang kecamatan, fasilitasi pelaksanaan forum SKPD, penyelenggaraan Musrenbang Kabupaten serta partisipasi dalam Musrenbang Provinsi, Regional dan Nasional. Kegiatan ini melahirkan daftar usulan prioritas daerah untuk pembiayaan APBD Kabupaten, APBD Provinsi dan APBN.

Penyusunan RKPD. Telah diterbitkan Peraturan Bupati tentang Rencana Kerja Pemerintah Daerah (RKPD) Kabupaten Enrekang Tahun 2018. Dokumen RKPD telah dijadikan sebagai pedoman dalam penyusunan Renja-SKPD, KUA-PPAS dan RAPBD tahun 2018.

Koordinasi dan Fasilitasi Forum Perencanaan Pembangunan Bidang Sosial Budaya. Bentuk kegiatan ini adalah melakukan koordinasi perencanaan dengan SKPD Kabupaten, SKPD Provinsi maupun kementerian/lembaga terkait di pusat, serta menyelenggarakan Forum SKPD lingkup bidang Sosial Budaya guna mempertemukan program SKPD dengan prioritas usulan hasil musrenbang kecamatan.

Koordinasi Perencanaan dan Pelaksanaan Irigasi (WISMP). Kegiatan ini meliputi penyediaan dokumen pengelolaan Irigasi dan kelembagaan irigasi



berbasis masyarakat seperti Komite Irigasi dan pemberdayaan kelompok Perkumpulan Petani Pemakai Air (P3A).

Pengembangan Infrastruktur Sosial Ekonomi Wilayah (PISEW). Kegiatan ini meliputi penyusunan kelengkapan dokumen yang dipersyaratkan pemerintah pusat, pembentukan kelembagaan dan pembinaan kelompok penerima program yang dikelompokkan berdasarkan Kawasan Strategis Kabupaten (KSK) di 3 Kecamatan.

Koordinasi Sinkronisasi dan Evaluasi Perencanaan Pembangunan Bidang Prasarana SDA & LH. Kegiatan ini meliputi pencermatan terhadap permasalahan pembangunan dibidang prasarana wilayah dan sumber daya alam, dan analisis kesesuaian perencanaan atau konsistensi antar dokumen perencanaan RPJMD, Renstra-SKPD dan Renja-SKPD.

Fasilitasi Forum Perencanaan Pemb.bidang PSDALH. Bentuk kegiatan ini adalah melakukan koordinasi perencanaan dengan SKPD Kabupaten, SKPD Provinsi maupun kementerian/lembaga terkait di pusat, serta menyelenggarakan Forum SKPD lingkup bidang prasarana wilayah guna mempertemukan program SKPD dengan prioritas usulan hasil musrenbang kecamatan

Koordinasi dan Fasilitasi Forum Perencanaan. Bentuk kegiatan ini adalah melakukan koordinasi perencanaan dengan SKPD Kabupaten, SKPD Provinsi maupun kementerian/lembaga terkait di pusat, serta menyelenggarakan Forum SKPD guna mempertemukan program SKPD dengan prioritas usulan hasil musrenbang kecamatan.

Monitoring dan atau Evaluasi Program/Kegiatan. Telah dilakukan monitoring lapangan atas semua program kegiatan di Kabupaten Enrekang yang dilakukan setiap semester. Dilakukan fasilitasi rapat monitoring dan evaluasi setiap triwulan.

Peningkatan koordinasi perencanaan pemb. DAK. Telah dilakukan rapat evaluasi pelaksanaan program kegiatan yang dibiayai dari sumber dana DAK yang tersebar di beberapa SKPD, setiap triwulan. Hasil rapat menjadi rekomendasi pimpinan dalam rangka merealisasikan kegiatan DAK tepat waktu.

Penyusunan Daftar Alokasi Kegiatan/Proyek APBD II, APBD I dan APBN. Telah tersusun buku daftar alokasi kegiatan baik yang sumber dana

APBD Kabupaten, APBD Provinsi dan APBN. Buku ini disusun pada awal tahun setelah penetapan APBD untuk bahan penyampaian pada saat musrenbang Kecamatan. Sehingga usulan yang telah diakomodir tidak lagi diusulkan. Demikian pula sebagai bahan melihat sinkronisasi perencanaan pembangunan daerah.

Bappeda-Litbang Kabupaten Enrekang pada tahun 2017 telah melaksanakan 15 (Lima Belas) program utama yang tercantum dalam penetapan kinerja. Pada bagian ini masing-masing program utama tersebut akan dianalisis sebagai berikut :

### **2.1.1. Program Pelayanan Administrasi Perkantoran**

Capaian Program ini adalah Jumlah Layanan Administrasi Kantor. Sedangkan hasil yang diharapkan adalah Terpenuhinya Kebutuhan Akan Jasa Surat Menyurat, Perlengkapan Kantor, Alat Tulis Kantor, Administrasi Keuangan, Barang Cetak dan Penggandaan serta, dengan kegiatan pokok antara lain:

- a. Pengelolaan Administrasi Keuangan dan Perkantoran dengan indikator kinerja adalah lancarnya pengelolaan keuangan dan perkantoran Lingkup Bappeda-Litbang Selama 1 Tahun dan target yang akan dicapai sebesar 100%.
- b. Penyediaan jasa komunikasi, sumber daya air dan listrik dengan indikator kinerja adalah Tersedianya prasarana komunikasi SDA & Listrik Bappeda-Litbang Selama 1 Tahun dan target yang akan dicapai sebesar 100%.
- c. Penyediaan peralatan kebersihan dan perlengkapan dapur kantor dengan indikator kinerja adalah Persentase peralatan kebersihan dan peralatan dapur kantor Lingkup Bappeda-Litbang Selama 1 Tahun dan target yang akan dicapai sebesar 100%.
- d. Penyediaan komponen instalasi listrik/penerangan bangunan kantor; dengan indikator kinerja adalah Tersedianya komponen instalasi listrik kantor Lingkup Bappeda-Litbang Selama 1 Tahun dan target capaian kinerja sebesar 100%
- e. Penyediaan bahan bacaan dan peraturan perundang-undangan; dengan indikator kinerja adalah Tersedianya bahan bacaan untuk pegawai

Lingkup Bappeda-Litbang Selama 1 Tahun dan target capaian kinerja 12 Bulan

- f. Rapat-rapat kordinasi dan konsultasi ke luar daerah; dengan indikator kinerja adalah Terlaksananya Rapat-rapat koordinasi dan konsultasi keluar daerah Lingkup Bappeda-Litbang Selama 1 Tahun dan target capaian kinerja 12 Bulan
- g. Koordinasi, konsultasi dalam daerah & peninjauan lapangan; dengan indikator kinerja adalah Terlaksananya rapat koordinasi dalam daerah dan peninjauan lapangan Lingkup Bappeda-Litbang Selama 1 Tahun dan target capaian kinerja 12 Bulan
- h. Pelaksanaan pelelangan/ pengadaan barang & jasa; dengan indikator kinerja adalah Terlaksananya penyediaan jasa pengadaan barang kantor Lingkup Bappeda-Litbang Selama 1 Tahun dan target capaian kinerja 12 Bulan.

### **2.1.2 Program Peningkatan Sarana dan Prasarana Aparatur**

Capaian Program ini adalah Adanya Peningkatan sarana dan prasarana Aparatur Lingkup Bappeda-Litbang dalam Melaksanakan Tupoksi Keseharian dan Peningkatan pemeliharaan rutin/berkala kendaraan dinas/operasional. Hasil yang diharapkan adalah Terpenuhinya Kebutuhan akan peralatan dan perlengkapan kantor dan Meningkatnya pemeliharaan kendaraan/operasional, dengan kegiatan pokok antara lain:

- a. Pengadaan Kendaraan Dinas/Operasional dengan indikator kinerja adalah bertambahnya kendaraan dinas/operasional berupa mobil selama 1 Tahun dan target
- b. Pengadaan Perlengkapan Gedung/Kantor dengan indikator kinerja adalah bertambahnya perlengkapan Gedung/Kantor.
- c. Pengadaan mobiler dengan indikator kinerja adalah bertambahnya mobiler kantor, berupa kursi kerja dan meja kerja Selama 1 Tahun dan target yang akan dicapai sebesar 100%.
- d. Pengadaan Peralatan Gedung Kantor dengan indikator kinerja adalah bertambahnya peralatan kantor berupa Komputer, Printer dan AC sertra peralatan kantor lainnya Selama 1 Tahun dan target yang akan dicapai sebesar 100%.

- e. Pemeliharaan rutin/berkala gedung kantor; dengan indikator kinerja adalah Tersedianya Peningkatan pemeliharaan rutin/ berkala gedung kantor Selama 1 Tahun dan target yang akan dicapai sebesar 100%.
- f. Pemeliharaan rutin/berkala kendaraan dinas/operasional; dengan indikator kinerja adalah Terpeliharanya kondisi kendaraan dinas operasional kantor Selama 1 Tahun dan target yang akan dicapai sebesar 100%.
- g. Pemeliharaan rutin/berkala peralatan peralatan dan perlengkapan kantor; dengan indikator kinerja adalah Terpeliharanya kondisi peralatan gedung kantor Selama 1 Tahun dan target yang akan dicapai sebesar 100%.
- h. Rehabilitasi sedang/Berat Gedung Kantor; dengan indikator kinerja adalah terpenuhinya gedung kantor yang layak fungsi dan target yang akan dicapai sebesar 100%.

### **2.1.3 Program Peningkatan Disiplin Aparatur**

Capaian Program ini adalah Peningkatan Disiplin Aparatur. Sedangkan hasil yang diharapkan adalah Tingkat Kedisiplinan Aparatur meningkat dengan tersedianya Pakaian Dinas Aparatur, yaitu:

- a. Pengadaan Pakaian Dinas beserta Perlengkapannya; dengan indikator kinerja adalah tersedianya pakaian Dinas Aparatur beserta perlengkapannya Selama 1 Tahun dan target yang akan dicapai sebesar 100%.
- b. Pengadaan Pakaian Khusus Hari-hari tertentu; dengan indikator kinerja adalah tersedianya pakaian olahraga Aparatur Selama 1 Tahun dan target yang akan dicapai sebesar 100%.

### **2.1.4 Program Peningkatan Kapasitas Sumber Daya Aparatur**

Capaian Program ini adalah Peningkatan kapasitas sumber daya aparatur. Sedangkan hasil yang diharapkan adalah Terselenggaranya peningkatan kualitas SDM, dengan kegiatan pokok yaitu:

- a. Pendidikan dan Pelatihan Teknis Tugas dan Fungsi PNS dengan indikator kinerja adalah meningkatnya pengetahuan staf untuk menunjang pelaksanaan tupoksi Selama 1 Tahun dan target yang akan dicapai

sebesar 100%.

### **2.1.5 Program Peningkatan Pengembangan Sistem Pelaporan Capaian Kinerja dan Keuangan**

Capaian Program ini adalah Laporan Keuangan semesteran, laporan keuangan akhir tahun, LAKIP, TAPKIN yang telah ditetapkan disampaikan tepat waktu. Sedangkan hasil yang diharapkan adalah Terselenggaranya seluruh Pelaporan yang berkualitas yang sesuai Peraturan Perundangan-Undangan, dengan kegiatan pokok antara lain:

- a. Penyusunan laporan catatan kinerja dan ikhtisar realisasi kinerja SKPD dengan indikator kinerja adalah terbitnya laporan AKIP dan target yang akan dicapai sebesar 100%.
- b. Penyusunan pelaporan keuangan bulanan, triwulan dan akhir tahun; dengan indikator kinerja adalah Tersusunnya laporan keuangan bulanan dan akhir tahun Bappeda yang sesuai dengan hasil realisasi yang tertuang dalam neraca SKPD dan target yang akan dicapai 100%.
- c. Penyusunan LAKIP; dengan indikator kinerja adalah Terselenggaranya LAKIP yang telah dilaksanakan selama 1 Tahun dan target yang akan dicapai 100%;
- d. Penyusunan TAPKIN; indikator kinerja adalah Laporan Tapkin yang sesuai kegiatan yang akan dilaksanakan dan target yang akan dicapai sebesar 100%.

### **2.1.6 Program Sinkronisasi Perencanaan dan Penganggaran SKPD**

Capaian Program ini adalah Peningkatan dan Perencanaan dan penganggaran. Sedangkan hasil yang diharapkan adalah Tersedianya standar analisis anggaran belanja dan dasar pengukuran kinerja keuangan, dengan kegiatan pokok antara lain:

- a. Penyusunan RKA - SKPD; dengan indikator kinerja adalah Peningkatan pelayanan administrasi perkantoran Lingkup Bappeda-Litbang selama 1 Tahun dan target capaian kinerja sebesar 100%

- b. Penyusunan DPA - SKPD; dengan indikator kinerja adalah Peningkatan pelayanan administrasi perkantoran Lingkup Bappeda-Litbang Selama 1 Tahun dan target capaian kinerja sebesar 100%.
- c. Penyusunan Rencana Kerja SKPD; dengan indikator kinerja adalah Tersedianya dokumen pelaksanaan program dan kegiatan kantor Lingkup Bappeda-Litbang Selama 1 Tahun dan target capaian kinerja sebesar 100%

### **2.1.7 Program Pengembangan Data/Informasi**

Capaian Program ini adalah Peningkatan ketersediaan data dan informasi dalam rangka perencanaan pembangunan daerah, dengan kegiatan pokok antara lain:

- a. Pengumpulan, updating dan analisis data informasi capaian target kinerja program dan kegiatan
- b. Penyusunan/Pengisian 8 Kelompok Data SIPD dan Profil Daerah
- c. Penyusunan Daftar Alokasi Kegiatan Proyek APBD I/APBD II/APBN dengan indikator kinerja adalah terlaksananya penyusunan daftar alokasi kegiatan proyek APBD II, APBD I dan APBN.
- d. Koordinasi Pengendalian Dana Alokasi Khusus
- e. Updating dan E-Planning dan E-Monev dengan indikator kinerja adalah terlaksananya pengumpulan data program/kegiatan dan target capaian kinerja sebesar 100%

### **2.1.8 Program Perencanaan Pengembangan Wilayah Strategis dan Cepat Tumbuh**

Capaian Program ini adalah Peningkatan Pengembangan Wilayah Strategis dan Cepat Tumbuh, dengan kegiatan pokok antara lain:

- a. Penyusunan Rencana Tata Bangunan dan Lingkungan (RTBL) Kawasan Industri Maiwa
- b. Fasilitasi dan Koordinasi Penataan Ruang Daerah

### **2.1.9 Program Peningkatan Kapasitas Kelembagaan Perencanaan Pembangunan Daerah**

Capaian Program ini adalah Meningkatnya Kapasitas Kelembagaan

Perencanaan Pembangunan Daerah, dengan kegiatan pokok yaitu:

- a. Peningkatan Kemampuan Teknis Aparat Perencana

#### **2.1.10. Program Perencanaan Pembangunan Daerah**

Capaian Program ini adalah Terwujudnya dokumen – dokumen Perencanaan Pembangunan Daerah yang terintegrasi dan terarah sesuai dokumen perencanaan Pembangunan Daerah yang diharapkan adalah Tersedianya dokumen perencanaan pembangunan daerah yang sesuai dengan standar perencanaan Nasional, dengan kegiatan pokok antara lain:

- a. Penyusunan Rancangan Kerja Pemerintah Daerah (RKPD); dengan indikator kinerja adalah tersedianya dokumen perencanaan tahunan Pemerintah Daerah Selama 1 Tahun dan target capaian kinerja sebesar 95%.
- b. Penyelenggaraan Musrenbang RKPD ; dengan indikator kinerja adalah Terlaksananya musyawarah perencanaan pembangunan daerah dan target capaian kinerja sebesar 95%.
- c. Verifikasi/ asistensi rancangan Renja - SKPD; dengan indikator kinerja adalah terlaksananya Verifikasi/Asistensi dokumen perencanaan tahunan SKPD Selama 1 Tahun dan target capaian kinerja sebesar 100%
- d. Pengendalian dan Evaluasi RKPD; dengan indikator kinerja adalah terlaksananya pengendalian dan evaluasi dokumen perencanaan tahunan daerah Selama 1 Tahun dan target capaian kinerja sebesar 100%

#### **2.1.11. Program Perencanaan Pembangunan Ekonomi**

Capaian Program ini adalah Terwujudnya dokumen – dokumen Perencanaan Pembangunan Bidang Ekonomi yang terintegrasi dan terarah sesuai dokumen perencanaan Pembangunan Daerah, hasil yang diharapkan adalah Tersedianya dokumen perencanaan pembangunan Bidang Ekonomi daerah yang sesuai dengan standar perencanaan Nasional, dengan kegiatan pokok antara lain:

- a. Koordinasi dan Sinkronisasi Perencanaan Bidang Ekonomi; dengan indikator kinerja adalah Terselenggaranya pelaksanaan koordinasi dan sinkronisasi bidang ekonomi Selama 1 Tahun dan target capaian kinerja sebesar 100%

- b. Fasilitasi pelaksanaan Forum SKPD bidang ekonomi; dengan indikator kinerja adalah terkoordinasinya program kegiatan bidang ekonomi dan adanya hasil evaluasi perencanaan bidang ekonomi Selama 1 Tahun dan target capaian kinerja sebesar 100%

#### **2.1.12. Program Perencanaan Pembangunan Sosbud dan Pemerintahan**

Capaian Program ini adalah Terwujudnya dokumen – dokumen Perencanaan Pembangunan Daerah yang terintegrasi dan terarah sesuai dokumen perencanaan Pembangunan Daerah hasil yang diharapkan adalah Tersedianya dokumen perencanaan pembangunan daerah yang sesuai dengan standar perencanaan Nasional, dengan kegiatan pokok antara lain:

- a. Fasilitasi Forum perencanaan pembangunan sosbud dan pemerintahan; dengan indikator kinerja adalah terselenggaranya forum SKPD Bidang Sosbud & Pemerintahan Selama 1 Tahun dan target capaian kinerja sebesar 100%
- b. Koordinasi penyusunan RPJMD Desa; dengan indikator kinerja adalah tersedianya dokumen RPJMDesa dan target capaian kinerja sebesar 100%
- c. Koordinasi Penanggulangan Kemiskinan Kabupaten; dengan indikator kinerja adalah terkoordinasinya pennggulangan kemiskinan pada setiap SKPD terkait selama 1 Tahun dan target capaian kinerja sebesar 100%
- d. Koordinasi, Sinkronisasi dan Evaluasi Perencanaan Pemb. Bidang Sosbud dan Pemerintahan; dengan indikator kinerja adalah terkoordinasinya program/kegiatan bidang sosbud & Pemerintahan dan adanya hasil evaluasi perencanaan bidang sosbud & pemerintahan selama 1 Tahun dan target capaian kinerja sebesar 100%

#### **2.1.13. Program Perencanaan Prasarana Wilayah dan Sumber Daya Alam**

- a. Pendampingan WISMP; dengan indikator kinerja adalah terlaksananya Pembinaan penguatan kelembagaan pengelola irigasi Kelembagaan P3A/GP3A selama 1 Tahun dan target capaian kinerja sebesar 100%
- b. Koordinasi, Sinkronisasi dan Evaluasi Perenc. Pembangunan bidang Praswil, SDA dan LH; dengan indikator kinerja adalah adanya laporan



- hasil koordinasi, sinkronisasi & evaluasi perencanaan pembangunan selama 1 Tahun dan target capaian kinerja sebesar 100%
- c. Fasilitasi Forum perencanaan pemb. Bidang Praswil, SDA dan LH; dengan indikator kinerja adalah terlaksananya Forum SKPD selama 1 Tahun dan target capaian kinerja sebesar 100%
  - d. Pembinaan perkuatan kelembagaan SDA (WISMP-2 Loan N0.4711-IND); dengan indikator kinerja adalah terlaksananya Pembinaan Kelembagaan P3A/GP3A selama 1 Tahun dan target capaian kinerja sebesar 100%
  - e. Koordinasi perencanaan dan pengelolaan Sistem penyediaan Air minum/air bersih; dengan indikator kinerja adalah adanya dokumen rencana induk sistem penyediaan air minum (RISPAM) dan rencana teknis selama 1 Tahun dan target capaian kinerja sebesar 100%
  - f. Koordinasi dan pelaksanaan pengembangan kawasan sehat; dengan indikator kinerja adalah adanya dokumen hasil koordinasi tentang program kabupaten sehat selama 1 Tahun dan target capaian kinerja sebesar 100%

#### **2.1.14. Program Percepatan Pembangunan Sanitasi Permukiman**

- a. Koordinasi rencana pembangunan sanitasi permukiman; dengan indikator kinerja adalah tersedianya dokumen selama 1 Tahun dan target capaian kinerja sebesar 100%

**2.1.15. Program Pengembangan Sistem Pelaporan  
Monitoring/Pengendalian dan Evaluasi Pelaksanaan**

- a. Monitoring dan Evaluasi Program/Kegiatan; dengan indikator kinerja adalah tersedianya laporan realisasi fisik dan keuangan triwulan dari sumber dana APBD II, APBD I dan APBN dan target capaian kinerja sebesar 100%

Secara rinci, evaluasi capaian kinerja pelaksanaan program dan kegiatan Bappeda tahun lalu digambarkan sebagaimana tabel 2.1 berikut.



**Tabel 2.1**  
**Rekapitulasi Evaluasi Hasil Pelaksanaan Renja Bappeda-Litbang Tahun Lalu**  
**Dan Pencapaian Renstra Bappeda-Litbang sampai dengan Tahun 2016**  
**Kabupaten Enrekang**

**Nama SKPD : BAPPEDA-LITBANG**

No.	Sasaran	Urusan/Bidang Urusan Pemerintahan Daerah dan Program/ Kegiatan	Indikator Kinerja Program (outcome) / Kegiatan (output)	Target Renstra Perangkat Daerah pada Tahun 2018 s/d 2023(Akhir Periode Renstra Perangkat Daerah)		Realisasi Capaian Kinerja Renstra Perangkat Daerah sampai dengan Renja Perangkat Daerah Tahun Lalu (2017)		Target Kinerja dan Anggaran Renja Perangkat Daerah Tahun Berjalan yang dievaluasi (2018)		Realisasi Kinerja pada Triwulan								Realisasi Capaian Kinerja dan Anggaran Renja Perangkat Daerah yang di Evaluasi	Realisasi Kinerja dan Anggaran Renstra Perangkat Daerah s/d Tahun 2018 (Akhir Tahun Pelaksanaan Daerah)		Tingkat Capaian Kinerja dan Realisasi Anggaran Renstra Perangkat Daerah s/d tahun 2018 (%)		Unit Perangkat Daerah Penanggung Jawab	Ket.		
										I		II		III		IV										
										K	Rp	K	Rp	K	Rp	K	Rp								K	Rp
1	2	3	4	5		6		7		8		9		10		11		12 = 8+9+10+11		13 = 6+12		14 = 13/5*100		15	16	
		<b>Urusan Wajib Perencanaan Pembangunan</b>																								
	<b>Meningkatnya sarana dan prasarana kelembagaan</b>	<b>Program Pelayanan Adminis</b>	<b>Tingkat pemenuhan kebutuhan</b>		<b>3,523,503,933</b>		<b>2,116,171,428</b>		<b>869,144,800</b>		<b>142,719,586</b>		<b>222,796,403</b>						<b>365,515,989</b>		<b>2,481,687,417</b>	<b>1,022.34</b>	<b>842.08</b>			

No.	Sasaran	Urusan/Bidang Urusan Pemerintahan Daerah dan Program/Kegiatan	Indikator Kinerja Program (outcome) / Kegiatan (output)	Target Renstra Perangkat Daerah pada Tahun 2018 s/d 2023(Akhir Periode Renstra Perangkat Daerah)		Realisasi Capaian Kinerja Renstra Perangkat Daerah sampai dengan Renja Perangkat Daerah Tahun Lalu (2017)		Target Kinerja dan Anggaran Renja Perangkat Daerah Tahun Berjalan yang dievaluasi (2018)		Realisasi Kinerja pada Triwulan								Realisasi Capaian Kinerja dan Anggaran Renja Perangkat Daerah yang di Evaluasi	Realisasi Kinerja dan Anggaran Renstra Perangkat Daerah s/d Tahun 2018 (Akhir Tahun Pelaksanaan Daerah)		Tingkat Capaian Kinerja dan Realisasi Anggaran Renstra Perangkat Daerah s/d tahun 2018 (%)		Unit Perangkat Daerah Penanggung Jawab	Ket.		
										I		II		III		IV										
										K	Rp	K	Rp	K	Rp	K	Rp								K	Rp
		trasi Perkantoran	pelayanan Administrasi perkantoran																							
		Penyediaan jasa komunikasi, sumber daya air, dan listrik	Persentase terselenggara kegiatan komunikasi tlp, air dan listrik	100	224,087,275	100	145,839,616	100	96,000,000	2500	24,137,384	2500	29,894,485					5000	54,031,869	1500	199,871,485	15000	8919			

No.	Sasaran	Urusan/Bidang Urusan Pemerintahan Daerah dan Program/ Kegiatan	Indikator Kinerja Program (outcome) / Kegiatan (output)	Target Renstra Perangkat Daerah pada Tahun 2018 s/d 2023(Akhir Periode Renstra Perangkat Daerah)		Realisasi Capaian Kinerja Renstra Perangkat Daerah sampai dengan Renja Perangkat Daerah Tahun Lalu (2017)		Target Kinerja dan Anggaran Renja Perangkat Daerah Tahun Berjalan yang dievaluasi (2018)		Realisasi Kinerja pada Triwulan								Realisasi Capaian Kinerja dan Anggaran Renja Perangkat Daerah yang di Evaluasi	Realisasi Kinerja dan Anggaran Renstra Perangkat Daerah s/d Tahun 2018 (Akhir Tahun Pelaksanaan Daerah)		Tingkat Capaian Kinerja dan Realisasi Anggaran Renstra Perangkat Daerah s/d tahun 2018 (%)		Unit Perangkat Daerah Penanggung Jawab	Ket.	
										I		II		III		IV									
										K	Rp	K	Rp	K	Rp	K	Rp								K
1	2	3	4	5		6		7		8		9		10		11		12 = 8+9+10+11		13 = 6+12		14 = 13/5*100		15	16
		Penyediaan komponen instalasi listrik/penerangan bangunan kantor	Persentase Pemenuhan Kebutuhan Komponen instalasi listrik / penerangan kantor	100	10,357,443	100	20,610,000	100	7,500,000	250	250							500	-	15000	20,610,000	15000	198.99		
		Penyediaan bahan-bacaan dan peraturan	Tersedianya bahan-bacaan harian /	60	46,890,710	48	30,400,000	12	11,000,000	300	1,980,000	300	2,530,000					600	4,510,000	5400	34,910,000	9000	74.45		

No.	Sasaran	Urusan/Bidang Urusan Pemerintahan Daerah dan Program/Kegiatan	Indikator Kinerja Program (outcome) / Kegiatan (output)	Target Renstra Perangkat Daerah pada Tahun 2018 s/d 2023(Akhir Periode Renstra Perangkat Daerah)		Realisasi Capaian Kinerja Renstra Perangkat Daerah sampai dengan Renja Perangkat Daerah Tahun Lalu (2017)		Target Kinerja dan Anggaran Renja Perangkat Daerah Tahun Berjalan yang dievaluasi (2018)		Realisasi Kinerja pada Triwulan								Realisasi Capaian Kinerja dan Anggaran Renja Perangkat Daerah yang di Evaluasi	Realisasi Kinerja dan Anggaran Renstra Perangkat Daerah s/d Tahun 2018 (Akhir Tahun Pelaksanaan Daerah)		Tingkat Capaian Kinerja dan Realisasi Anggaran Renstra Perangkat Daerah s/d tahun 2018 (%)		Unit Perangkat Daerah Penanggung Jawab	Ket.										
										I		II		III		IV																		
										K	Rp	K	Rp	K	Rp	K	Rp								K	Rp	K	Rp	K	Rp				
1	2	3	4	5		6		7		8		9		10		11		12 = 8+9+10+11		13 = 6+12		14 = 13/5*100		15	16									
		n perundang-undangan	reverensi bacaan kantor																															
		Rapat-rapat koordinasi dan konsultasi keluar daerah	Frekuensi Rapat-rapat Kordinasi dan Konsultasi Keluar Daerah	K	490	1,714,711,049	K	392	974,536,812	K	98	270,000,000	K	2500	41,537,252	K	3000	87,800,418					K	5500	129,337,670	K	44700	1,103,874,482	K	91.22	Rp	64.38		
		Pelaksanaan Pelelangan/Pengadaan	Tingkat pemenuhan persyaratan Adminitr	%	100	7,301,422	%	100	6,000,000	%	100	2,000,000	%	2500		%	2500						K	5000	-	K	15000	6,000,000	K	150.00	Rp	82.18		

No.	Sasaran	Urusan/Bidang Urusan Pemerintahan Daerah dan Program/ Kegiatan	Indikator Kinerja Program (outcome)/ Kegiatan (output)	Target Renstra Perangkat Daerah pada Tahun 2018 s/d 2023(Akhir Periode Renstra Perangkat Daerah)		Realisasi Capaian Kinerja Renstra Perangkat Daerah sampai dengan Renja Perangkat Daerah Tahun Lalu (2017)		Target Kinerja dan Anggaran Renja Perangkat Daerah Tahun Berjalan yang dievaluasi (2018)		Realisasi Kinerja pada Triwulan								Realisasi Capaian Kinerja dan Anggaran Renja Perangkat Daerah yang di Evaluasi	Realisasi Kinerja dan Anggaran Renstra Perangkat Daerah s/d Tahun 2018 (Akhir Tahun Pelaksanaan Daerah)		Tingkat Capaian Kinerja dan Realisasi Anggaran Renstra Perangkat Daerah s/d tahun 2018 (%)		Unit Perangkat Daerah Penanggung Jawab	Ket.		
										I		II		III		IV										
										K	Rp	K	Rp	K	Rp	K	Rp								K	Rp
1	2	3	4	5		6		7		8		9		10		11		12 = 8+9+10+11		13 = 6+12		14 = 13/5*100		15	16	
		Barang & Jasa	asi Kontrak/ Kerjasama dengan Pihak Ketiga																							
		Koordinasi, konsultasi dalam daerah & peninjauan lapangan	Frekwensi Kordinasi dan Peninjauan Lapangan dalam daerah	K ali	4 5 0 151,205 ,809	3 6 0	177,38 0,000	9 0	95,000, 000	2 0. 0 0	8,290,0 00	3 0. 0 0	36,700, 000					5 0. 0 0	44,990, 000	41 0. 00	222,37 0,000	91.1 1	147 .06			



No.	Sasaran	Urusan/Bidang Urusan Pemerintahan Daerah dan Program/ Kegiatan	Indikator Kinerja Program (outcome)/ Kegiatan (output)	Target Renstra Perangkat Daerah pada Tahun 2018 s/d 2023(Akhir Periode Renstra Perangkat Daerah)		Realisasi Capaian Kinerja Renstra Perangkat Daerah sampai dengan Renja Perangkat Daerah Tahun Lalu (2017)		Target Kinerja dan Anggaran Renja Perangkat Daerah Tahun Berjalan yang dievaluasi (2018)		Realisasi Kinerja pada Triwulan								Realisasi Capaian Kinerja dan Anggaran Renja Perangkat Daerah yang di Evaluasi	Realisasi Kinerja dan Anggaran Renstra Perangkat Daerah s/d Tahun 2018 (Akhir Tahun Pelaksanaan Daerah)		Tingkat Capaian Kinerja dan Realisasi Anggaran Renstra Perangkat Daerah s/d tahun 2018 (%)		Unit Perangka t Daerah Penanggung Jawab	Ket.						
										I		II		III		IV									12 = 8+9+10+11		13 = 6+12		14 = 13/5*100	
										K	Rp	K	Rp	K	Rp	K	Rp								K	Rp	K	Rp	K	Rp
		Pengelolaan Administrasi Keuangan dan Perkantoran	Persentase terselenggaranya fungsi pelayanan administrasi keuangan dan perkantoran	100	1,327,531,250	100	719,209,000	100	362,244,800	2500	63,174,950	2500	61,011,500			5000	124,186,450	1500	843,395,450	15000	63.53									
		Penyediaan peralatan kebersihan dan	Persentase Pemanfaatan kebutuhan peralatan	100	41,418,975	100	42,196,000	100	25,400,000	2500	3,600,000	2500	4,860,000			5000	8,460,000	1500	50,656,000	15000	122.30									

No.	Sasaran	Urusan/Bidang Urusan Pemerintahan Daerah dan Program/Kegiatan	Indikator Kinerja Program (outcome) / Kegiatan (output)	Target Renstra Perangkat Daerah pada Tahun 2018 s/d 2023(Akhir Periode Renstra Perangkat Daerah)		Realisasi Capaian Kinerja Renstra Perangkat Daerah sampai dengan Renja Perangkat Daerah Tahun Lalu (2017)		Target Kinerja dan Anggaran Renja Perangkat Daerah Tahun Berjalan yang dievaluasi (2018)		Realisasi Kinerja pada Triwulan				Realisasi Capaian Kinerja dan Anggaran Renja Perangkat Daerah yang di Evaluasi		Realisasi Kinerja dan Anggaran Renstra Perangkat Daerah s/d Tahun 2018 (Akhir Tahun Pelaksanaan Daerah)		Tingkat Capaian Kinerja dan Realisasi Anggaran Renstra Perangkat Daerah s/d tahun 2018 (%)		Unit Perangkat Daerah Penanggung Jawab	Ket.				
										I	II	III	IV												
1	2	3	4	5		6		7		8		9		10		11		12 = 8+9+10+11		13 = 6+12		14 = 13/5*100		15	16
				K	Rp	K	Rp	K	Rp	K	Rp	K	Rp	K	Rp	K	Rp	K	Rp	K	Rp	K	Rp		
		perlengkapan dapur kantor	n kebersihan dan perlengkapan dapur kantor																						
Rata-Rata Capaian Kinerja (%)																			127.	105					
Predikat Kinerja																			79	.26					
		<b>Program Peningkatan Sarana dan Prasarana</b>	<b>Terpeliharanya Sarana dan prasarana</b>		<b>1,812,923,125</b>		<b>1,405,672,418</b>		<b>526,000,000</b>		<b>8,987,000</b>		<b>29,998,170</b>								<b>1,444,657,588</b>	<b>626.90</b>	<b>784.47</b>		

No.	Sasaran	Urusan/Bidang Urusan Pemerintahan Daerah dan Program/Kegiatan	Indikator Kinerja Program (outcome) / Kegiatan (output)	Target Renstra Perangkat Daerah pada Tahun 2018 s/d 2023(Akhir Periode Renstra Perangkat Daerah)		Realisasi Capaian Kinerja Renstra Perangkat Daerah sampai dengan Renja Perangkat Daerah Tahun Lalu (2017)		Target Kinerja dan Anggaran Renja Perangkat Daerah Tahun Berjalan yang dievaluasi (2018)		Realisasi Kinerja pada Triwulan								Realisasi Capaian Kinerja dan Anggaran Renja Perangkat Daerah yang di Evaluasi	Realisasi Kinerja dan Anggaran Renstra Perangkat Daerah s/d Tahun 2018 (Akhir Tahun Pelaksanaan Daerah)		Tingkat Capaian Kinerja dan Realisasi Anggaran Renstra Perangkat Daerah s/d tahun 2018 (%)		Unit Perangkat Daerah Penanggung Jawab	Ket.		
										I		II		III		IV										
										K	Rp	K	Rp	K	Rp	K	Rp								K	Rp
1	2	3	4	5		6		7		8		9		10		11		12 = 8+9+10+11		13 = 6+12		14 = 13/5*100		15	16	
		<b>Aparatur</b>	<b>perkantoran</b>																							
		Pengadaan kendaraan Dinas/operasional	Adanya tambahan kendaraan dinas/operasional	Paket	5	618,045,000	4	682,548,000	1	50,000,000	0.000	0.000							0.000	-	4.000	682,548,000	80.000	110.44		
		Pengadaan Perlengkapan Gedung/Kantor	Adanya tambahan Perlengkapan Gedung/Kantor	Paket	5	132,753,125	4	41,999,960	1	121,500,000	0.000	0.000							0.000	-	4.000	41,999,960	80.000	31.64		

No.	Sasaran	Urusan/Bidang Urusan Pemerintahan Daerah dan Program/Kegiatan	Indikator Kinerja Program (outcome) / Kegiatan (output)	Target Renstra Perangkat Daerah pada Tahun 2018 s/d 2023(Akhir Periode Renstra Perangkat Daerah)		Realisasi Capaian Kinerja Renstra Perangkat Daerah sampai dengan Renja Perangkat Daerah Tahun Lalu (2017)		Target Kinerja dan Anggaran Renja Perangkat Daerah Tahun Berjalan yang dievaluasi (2018)		Realisasi Kinerja pada Triwulan								Realisasi Capaian Kinerja dan Anggaran Renja Perangkat Daerah yang di Evaluasi	Realisasi Kinerja dan Anggaran Renstra Perangkat Daerah s/d Tahun 2018 (Akhir Tahun Pelaksanaan Daerah)		Tingkat Capaian Kinerja dan Realisasi Anggaran Renstra Perangkat Daerah s/d tahun 2018 (%)		Unit Perangkat Daerah Penanggung Jawab	Ket.	
										I		II		III		IV									
										K	Rp	K	Rp	K	Rp	K	Rp								K
1	2	3	4	5		6		7		8		9		10		11		12 = 8+9+10+11		13 = 6+12		14 = 13/5*100		15	16
		Pengadaan Peralatan Gedung Kantor	Terlaksananya Pengadaan Peralatan Gedung Kantor	Paket	5	451,050,000	4	175,123,500	1	111,000,000	0.00	0.00					0.00	-	4.00	175,123,500	80.00	38.83			
		Pengadaan Mebeliur	Terlaksananya pengadaan mebeleur kantor	Paket	4	200,000,000	3	138,381,500	1	109,500,000	0.00	0.00					0.00	-	3.00	138,381,500	75.00	69.19			
		Pemeliharaan rutin/berkala	Terlaksananya Pemeliharaan	Bulan	60	51,000,000	48	184,108,700	12	31,000,000	3.00	3.00					6.00	-	54.00	184,108,700	90.00	361.00			

No.	Sasaran	Urusan/Bidang Urusan Pemerintahan Daerah dan Program/ Kegiatan	Indikator Kinerja Program (outcome)/ Kegiatan (output)	Target Renstra Perangkat Daerah pada Tahun 2018 s/d 2023(Akhir Periode Renstra Perangkat Daerah)		Realisasi Capaian Kinerja Renstra Perangkat Daerah sampai dengan Renja Perangkat Daerah Tahun Lalu (2017)		Target Kinerja dan Anggaran Renja Perangkat Daerah Tahun Berjalan yang dievaluasi (2018)		Realisasi Kinerja pada Triwulan								Realisasi Capaian Kinerja dan Anggaran Renja Perangkat Daerah yang di Evaluasi	Realisasi Kinerja dan Anggaran Renstra Perangkat Daerah s/d Tahun 2018 (Akhir Tahun Pelaksanaan Daerah)		Tingkat Capaian Kinerja dan Realisasi Anggaran Renstra Perangkat Daerah s/d tahun 2018 (%)		Unit Perangkat Daerah Penanggung Jawab	Ket.						
										I		II		III		IV									12 = 8+9+10+11		13 = 6+12		14 = 13/5*100	
										K	Rp	K	Rp	K	Rp	K	Rp								K	Rp	K	Rp	K	Rp
		gedung kantor	rutin/berkala gedung kantor																											
		Pemeliharaan rutin/berkala kendaraan dinas/operasional	Terlaksananya Pemeliharaan rutin/berkala kendaraan dinas/operasional	Bulan 60	225,075,000	48	147,030,758	12	53,000,000	3.000		3.000	18,563,170					6.000	18,563,170	54.000	165,593,928	90.000	73.57							
		Pemeliharaan rutin/berkala peralatan	Terlaksananya Pemeliharaan rutin/berkala peralatan	Bulan 36	50,000,000	24	36,480,000	12	15,000,000	3.000		3.000	3,425,000					6.000	3,425,000	30.000	39,905,000	83.33	79.81							

No.	Sasaran	Urusan/Bidang Urusan Pemerintahan Daerah dan Program/ Kegiatan	Indikator Kinerja Program (outcome) / Kegiatan (output)	Target Renstra Perangkat Daerah pada Tahun 2018 s/d 2023(Akhir Periode Renstra Perangkat Daerah)		Realisasi Capaian Kinerja Renstra Perangkat Daerah sampai dengan Renja Perangkat Daerah Tahun Lalu (2017)		Target Kinerja dan Anggaran Renja Perangkat Daerah Tahun Berjalan yang dievaluasi (2018)		Realisasi Kinerja pada Triwulan								Realisasi Capaian Kinerja dan Anggaran Renja Perangkat Daerah yang di Evaluasi	Realisasi Kinerja dan Anggaran Renstra Perangkat Daerah s/d Tahun 2018 (Akhir Tahun Pelaksanaan Daerah)		Tingkat Capaian Kinerja dan Realisasi Anggaran Renstra Perangkat Daerah s/d tahun 2018 (%)		Unit Perangkat Daerah Penanggung Jawab	Ket.		
										I		II		III		IV										
										K	Rp	K	Rp	K	Rp	K	Rp								K	Rp
1	2	3	4	5		6		7		8		9		10		11		12 = 8+9+10+11		13 = 6+12		14 = 13/5*100		15	16	
		n gedung kantor	kala peralatan gedung kantor																							
		Penataan dan Pemeliharaan Halaman/Lingkungan Perkantoran	Persentase Pemenuhan Kebutuhan Komponen instalasi listrik / penerangan kantor	%	100	85,000,000			100	35,000,000	25.68	8,987,000	22.89	8,010,000					48.56	16,997,000	48.56	16,997,000	48.56	20.00		

No.	Sasaran	Urusan/Bidang Urusan Pemerintahan Daerah dan Program/Kegiatan	Indikator Kinerja Program (outcome) / Kegiatan (output)	Target Renstra Perangkat Daerah pada Tahun 2018 s/d 2023(Akhir Periode Renstra Perangkat Daerah)		Realisasi Capaian Kinerja Renstra Perangkat Daerah sampai dengan Renja Perangkat Daerah Tahun Lalu (2017)		Target Kinerja dan Anggaran Renja Perangkat Daerah Tahun Berjalan yang dievaluasi (2018)		Realisasi Kinerja pada Triwulan								Realisasi Capaian Kinerja dan Anggaran Renja Perangkat Daerah yang di Evaluasi		Realisasi Kinerja dan Anggaran Renstra Perangkat Daerah s/d Tahun 2018 (Akhir Tahun Pelaksanaan Daerah)		Tingkat Capaian Kinerja dan Realisasi Anggaran Renstra Perangkat Daerah s/d tahun 2018 (%)		Unit Perangkat Daerah Penanggung Jawab	Ket.		
										I		II		III		IV										12 = 8+9+10+11	
1	2	3	4	K	Rp	K	Rp	K	Rp	K	Rp	K	Rp	K	Rp	K	Rp	K	Rp	K	Rp	15	16				
																				Rata-Rata Capaian Kinerja (%)		78.36	98.06				
																				Predikat Kinerja		T	ST				
		<b>Program Peningkatan Disiplin Aparatur</b>	<b>Meningkatnya kedisiplinan aparatur</b>		<b>100,000,000</b>		<b>24,372,270</b>		<b>25,000,000</b>		-		-						<b>24,372,270</b>	<b>20.62</b>	<b>24.37</b>						
		Pengadaan Pakaian Khusus hari-hari tertentu	Tersedianya Pakaian khusus untuk pegawai	P s n g 1 9 4	100,000,000	40	24,372,270	40	25,000,000	0.000		0.000						0.000	40.000	24,372,270	20.62	24.37					

No.	Sasaran	Urusan/Bidang Urusan Pemerintahan Daerah dan Program/Kegiatan	Indikator Kinerja Program (outcome) / Kegiatan (output)	Target Renstra Perangkat Daerah pada Tahun 2018 s/d 2023(Akhir Periode Renstra Perangkat Daerah)		Realisasi Capaian Kinerja Renstra Perangkat Daerah sampai dengan Renja Perangkat Daerah Tahun Lalu (2017)		Realisasi Kinerja pada Triwulan				Realisasi Capaian Kinerja dan Anggaran Renja Perangkat Daerah yang di Evaluasi		Realisasi Kinerja dan Anggaran Renstra Perangkat Daerah s/d Tahun 2018 (Akhir Tahun Pelaksanaan Daerah)		Tingkat Capaian Kinerja dan Realisasi Anggaran Renstra Perangkat Daerah s/d tahun 2018 (%)		Unit Perangkat Daerah Penanggung Jawab	Ket.						
								I		II										III		IV			
1	2	3	4	5		6		7		8		9		10		11		12 = 8+9+10+11		13 = 6+12		14 = 13/5*100		15	16
				K	Rp	K	Rp	K	Rp	K	Rp	K	Rp	K	Rp	K	Rp	K	Rp	K	Rp	K	Rp		
																		Rata-Rata Capaian Kinerja (%)		20.62	24.37				
																		Predikat Kinerja		SR	SR				
	Meningkatnya kualitas dan kuantitas sumber daya aparatur yang baik	Program Peningkatan Kapasitas Sumber Daya Aparatur	Persentase SDM mengikutidiklat teknis sesuai tupoksi dan persyaratan kompetensi		880,660,675		454,735,705		172,000,000		-		109,835,850					109,835,850		564,571,555		90.00	64.11		



No.	Sasaran	Urusan/Bidang Urusan Pemerintahan Daerah dan Program/Kegiatan	Indikator Kinerja Program (outcome) / Kegiatan (output)	Target Renstra Perangkat Daerah pada Tahun 2018 s/d 2023(Akhir Periode Renstra Perangkat Daerah)		Realisasi Capaian Kinerja Renstra Perangkat Daerah sampai dengan Renja Perangkat Daerah Tahun Lalu (2017)		Target Kinerja dan Anggaran Renja Perangkat Daerah Tahun Berjalan yang dievaluasi (2018)		Realisasi Kinerja pada Triwulan								Realisasi Capaian Kinerja dan Anggaran Renja Perangkat Daerah yang di Evaluasi		Realisasi Kinerja dan Anggaran Renstra Perangkat Daerah s/d Tahun 2018 (Akhir Tahun Pelaksanaan Daerah)		Tingkat Capaian Kinerja dan Realisasi Anggaran Renstra Perangkat Daerah s/d tahun 2018 (%)		Unit Perangkat Daerah Penanggung Jawab	Ket.	
										I		II		III		IV										
1	2	3	4	5		6		7		8		9		10		11		12 = 8+9+10+11		13 = 6+12		14 = 13/5*100		15	16	
				K	Rp	K	Rp	K	Rp	K	Rp	K	Rp	K	Rp	K	Rp	K	Rp	K	Rp	K	Rp			
		Diklat Teknis Tugas & Fungsi Bagi PNS	Pejabat/Staf yang mengikuti diklat	Bulan	60	880,660,675	48	454,735,705	12	172,000,000	300		300	109,835,850					600	109,835,850	540	564,571,555	90.00	64.11		
Rata-Rata Capaian Kinerja (%)																					90.00	64.11				
Predikat Kinerja																					T	T				
	<b>Meningkatnya konsistensi antara perencanaan dan pelaksanaan</b>	<b>Program peningkatan pengembangan sistem pelaporan capaian</b>	<b>Terwujudnya konsistensi perencanaan pembangunan daerah yg</b>			<b>22,560,242</b>		<b>24,500,000</b>		<b>7,000,000</b>		<b>2,100,900</b>		<b>825,000</b>					<b>2,925,900</b>		<b>27,425,900</b>	<b>188.57</b>	<b>259.06</b>			

No.	Sasaran	Urusan/Bidang Urusan Pemerintahan Daerah dan Program/Kegiatan	Indikator Kinerja Program (outcome) / Kegiatan (output)	Target Renstra Perangkat Daerah pada Tahun 2018 s/d 2023(Akhir Periode Renstra Perangkat Daerah)		Realisasi Capaian Kinerja Renstra Perangkat Daerah sampai dengan Renja Perangkat Daerah Tahun Lalu (2017)		Target Kinerja dan Anggaran Renja Perangkat Daerah Tahun Berjalan yang dievaluasi (2018)		Realisasi Kinerja pada Triwulan								Realisasi Capaian Kinerja dan Anggaran Renja Perangkat Daerah yang di Evaluasi	Realisasi Kinerja dan Anggaran Renstra Perangkat Daerah s/d Tahun 2018 (Akhir Tahun Pelaksanaan Daerah)		Tingkat Capaian Kinerja dan Realisasi Anggaran Renstra Perangkat Daerah s/d tahun 2018 (%)		Unit Perangkat Daerah Penanggung Jawab	Ket.		
										I		II		III		IV										
										K	Rp	K	Rp	K	Rp	K	Rp								K	Rp
1	2	3	4	5		6		7		8		9		10		11		12 = 8+9+10+11		13 = 6+12		14 = 13/5*100		15	16	
		<b>kinerja dan keuangan</b>	<b>terarah sesuai dokumen perencanaan</b>																							
		Penyusunan laporan catatan kinerja dan Ikhtisar realisasi kinerja SKPD	Terlaksananya Penyusunan laporan catatan kinerja dan Ikhtisar realisasi kinerja SKPD	Dok	5	12,875,000	4	6,500,000	1	3,500,000	1.000	2,100,900	0.000	825,000					1.000	2,925,900	5.000	9,425,900	100.000	73.21		

No.	Sasaran	Urusan/Bidang Urusan Pemerintahan Daerah dan Program/ Kegiatan	Indikator Kinerja Program (outcome) / Kegiatan (output)	Target Renstra Perangkat Daerah pada Tahun 2018 s/d 2023(Akhir Periode Renstra Perangkat Daerah)		Realisasi Capaian Kinerja Renstra Perangkat Daerah sampai dengan Renja Perangkat Daerah Tahun Lalu (2017)		Target Kinerja dan Anggaran Renja Perangkat Daerah Tahun Berjalan yang dievaluasi (2018)		Realisasi Kinerja pada Triwulan								Realisasi Capaian Kinerja dan Anggaran Renja Perangkat Daerah yang di Evaluasi	Realisasi Kinerja dan Anggaran Renstra Perangkat Daerah s/d Tahun 2018 (Akhir Tahun Pelaksanaan Daerah)		Tingkat Capaian Kinerja dan Realisasi Anggaran Renstra Perangkat Daerah s/d tahun 2018 (%)		Unit Perangkat Daerah Penanggung Jawab	Ket.	
										I		II		III		IV									
										K	Rp	K	Rp	K	Rp	K	Rp								K
1	2	3	4	5		6		7		8		9		10		11		12 = 8+9+10+11		13 = 6+12		14 = 13/5*100		15	16
		Penyusunan Pelaporan Keuangan Bulanan, Triwulan dan Semesteran	Terlaksananya Penyusunan Pelaporan Keuangan Bulanan, Triwulan dan Semesteran	Dok 35	9,685,242	28	18,000,000	7	3,500,000	1.000		2.000					3.000	-	31.000	18,000,000	88.57	185.85			
Rata-Rata Capaian Kinerja (%)																					94.29	129.53			
Predikat Kinerja																					ST	ST			

No.	Sasaran	Urusan/Bidang Urusan Pemerintahan Daerah dan Program/Kegiatan	Indikator Kinerja Program (outcome) / Kegiatan (output)	Target Renstra Perangkat Daerah pada Tahun 2018 s/d 2023(Akhir Periode Renstra Perangkat Daerah)		Realisasi Capaian Kinerja Renstra Perangkat Daerah sampai dengan Renja Perangkat Daerah Tahun Lalu (2017)		Target Kinerja dan Anggaran Renja Perangkat Daerah Tahun Berjalan yang dievaluasi (2018)		Realisasi Kinerja pada Triwulan								Realisasi Capaian Kinerja dan Anggaran Renja Perangkat Daerah yang di Evaluasi	Realisasi Kinerja dan Anggaran Renstra Perangkat Daerah s/d Tahun 2018 (Akhir Tahun Pelaksanaan Daerah)		Tingkat Capaian Kinerja dan Realisasi Anggaran Renstra Perangkat Daerah s/d tahun 2018 (%)		Unit Perangkat Daerah Penanggung Jawab	Ket.
										I		II		III		IV								
										K	Rp	K	Rp	K	Rp	K	Rp							
1	2	3	4	5		6		7		8		9		10	11	12 = 8+9+10+11		13 = 6+12		14 = 13/5*100		15	16	
		<b>Program Sinkronisasi Perencanaan &amp; Penganggaran SKPD</b>	<b>Terwujudnya sinkronisasi perencanaan dan penganggaran</b>		52,283,735		18,985,838		12,500,000		2,390,800		1,312,500					3,703,300		22,689,138	260.00	130.22		
		Penyusunan RKA-SKPD	Terlaksananya Penyusunan Dokumen RKA-SKPD	Dok. 10	14,250,000	8	6,491,950	2	3,500,000	1.000	0.000						1.000	-	9.000	6,491,950	90.00	45.56		
		Penyusunan DPA-	Terlaksananya Penyusunan	Dok. 10	20,000,000	8	6,493,888	2	5,000,000	1.000	2,390,800	0.000	562,500				1.000	2,953,300	9.000	9,447,188	90.00	47.24		

No.	Sasaran	Urusan/Bidang Urusan Pemerintahan Daerah dan Program/Kegiatan	Indikator Kinerja Program (outcome) / Kegiatan (output)	Target Renstra Perangkat Daerah pada Tahun 2018 s/d 2023(Akhir Periode Renstra Perangkat Daerah)		Realisasi Capaian Kinerja Renstra Perangkat Daerah sampai dengan Renja Perangkat Daerah Tahun Lalu (2017)		Target Kinerja dan Anggaran Renja Perangkat Daerah Tahun Berjalan yang dievaluasi (2018)		Realisasi Kinerja pada Triwulan								Realisasi Capaian Kinerja dan Anggaran Renja Perangkat Daerah yang di Evaluasi	Realisasi Kinerja dan Anggaran Renstra Perangkat Daerah s/d Tahun 2018 (Akhir Tahun Pelaksanaan Daerah)		Tingkat Capaian Kinerja dan Realisasi Anggaran Renstra Perangkat Daerah s/d tahun 2018 (%)		Unit Perangkat Daerah Penanggung Jawab	Ket.	
										I		II		III		IV									
										K	Rp	K	Rp	K	Rp	K	Rp								K
		SKPD+A1	nan Dokumen DPA-SKPD																						
		Penyusunan Renja-SKPD	Terlaksananya Penyusunan Dokumen Renja-SKPD	Dok.	5 18,033,735	4	6,000,000	1	4,000,000	0.000		0.000	750,000					0.000	750,000	4.000	6,750,000	80.000	37.43		
Rata-Rata Capaian Kinerja (%)																					86.67	43.41			
Predikat Kinerja																					T	SR			

No.	Sasaran	Urusan/Bidang Urusan Pemerintahan Daerah dan Program/ Kegiatan	Indikator Kinerja Program (outcome)/ Kegiatan (output)	Target Renstra Perangkat Daerah pada Tahun 2018 s/d 2023(Akhir Periode Renstra Perangkat Daerah)		Realisasi Capaian Kinerja Renstra Perangkat Daerah sampai dengan Renja Perangkat Daerah Tahun Lalu (2017)		Target Kinerja dan Anggaran Renja Perangkat Daerah Tahun Berjalan yang dievaluasi (2018)		Realisasi Kinerja pada Triwulan								Realisasi Capaian Kinerja dan Anggaran Renja Perangkat Daerah yang di Evaluasi	Realisasi Kinerja dan Anggaran Renstra Perangkat Daerah s/d Tahun 2018 (Akhir Tahun Pelaksanaan Daerah)		Tingkat Capaian Kinerja dan Realisasi Anggaran Renstra Perangkat Daerah s/d tahun 2018 (%)		Unit Perangkat Daerah Penanggung Jawab	Ket.		
										I		II		III		IV										
										K	Rp	K	Rp	K	Rp	K	Rp								K	Rp
1	2	3	4	5		6		7		8		9		10		11		12 = 8+9+10+11		13 = 6+12		14 = 13/5*100		15	16	
	<b>Meningkatnya kualitas perencanaan pembangunan daerah</b>	<b>Program Pengembangan Data/Informasi</b>	<b>Persentase ketersediaan data dan informasi pada 8 klp data daerah yang update</b>		<b>1,498,890,620</b>		<b>1,014,494,687</b>		<b>869,999,500</b>		<b>27,713,100</b>		<b>108,097,992</b>						<b>135,811,092</b>		<b>1,150,305,779</b>	<b>486.67</b>	<b>606.93</b>			
		Pengelolaan data dan informasi bidang prasaran	Persentase ketersediaan data dan informasi	%	100		300,000,000		100	100,000,000	25.00		25.00	13,270,000					50.00	13,270,000	50.00	13,270,000	50.00	4.42		

No.	Sasaran	Urusan/Bidang Urusan Pemerintahan Daerah dan Program/ Kegiatan	Indikator Kinerja Program (outcome) )/ Kegiatan (output)	Target Renstra Perangkat Daerah pada Tahun 2018 s/d 2023(Akhir Periode Renstra Perangkat Daerah)		Realisasi Capaian Kinerja Renstra Perangkat Daerah sampai dengan Renja Perangkat Daerah Tahun Lalu (2017)		Target Kinerja dan Anggaran Renja Perangkat Daerah Tahun Berjalan yang dievaluasi (2018)		Realisasi Kinerja pada Triwulan								Realisasi Capaian Kinerja dan Anggaran Renja Perangkat Daerah yang di Evaluasi	Realisasi Kinerja dan Anggaran Renstra Perangkat Daerah s/d Tahun 2018 (Akhir Tahun Pelaksanaan Daerah)		Tingkat Capaian Kinerja dan Realisasi Anggaran Renstra Perangkat Daerah s/d tahun 2018 (%)		Unit Peranga t Daer ah Pen ang g Jaw ab	Ket.								
										I		II		III		IV									12 = 8+9+10+11		13 = 6+12		14 = 13/5*100		15	16
										K	Rp	K	Rp	K	Rp	K	Rp								K	Rp	K	Rp	K	Rp		
		a wilayah dan SDA	i pada bidang2 pemban gunan praswil dan SDA																													
		Penyusu nan/Pen gisian 8 Kelompo k Data SIPD dan Profil Daerah	Jumlah dokume n SIPD	D o k	5	139,453 ,000	4	273,96 7,406	1	110,00 0,000	0. 0 0		0. 0 0	4,082,0 00				0. 0 0	4,082,0 00	4. 00	278,04 9,406	80.0 0	199 .39									

No.	Sasaran	Urusan/Bidang Urusan Pemerintahan Daerah dan Program/ Kegiatan	Indikator Kinerja Program (outcome)/ Kegiatan (output)	Target Renstra Perangkat Daerah pada Tahun 2018 s/d 2023(Akhir Periode Renstra Perangkat Daerah)		Realisasi Capaian Kinerja Renstra Perangkat Daerah sampai dengan Renja Perangkat Daerah Tahun Lalu (2017)		Target Kinerja dan Anggaran Renja Perangkat Daerah Tahun Berjalan yang dievaluasi (2018)		Realisasi Kinerja pada Triwulan								Realisasi Capaian Kinerja dan Anggaran Renja Perangkat Daerah yang di Evaluasi	Realisasi Kinerja dan Anggaran Renstra Perangkat Daerah s/d Tahun 2018 (Akhir Tahun Pelaksanaan Daerah)		Tingkat Capaian Kinerja dan Realisasi Anggaran Renstra Perangkat Daerah s/d tahun 2018 (%)		Unit Perangkat Daerah Penanggung Jawab	Ket.
										I		II		III		IV								
										K	Rp	K	Rp	K	Rp	K	Rp							
		Penyusunan Daftar Alokasi Kegiatan /proyek APBD II, APBD I, APBN	Terlaksananya Penyusunan Daftar Alokasi Kegiatan /proyek APBD II, APBD I, APBN	Dok	5 100,275 ,000	4 42,657, 500	1 20,000, 000	0 0 0	1 0 0	17,019, 500					1 0 0	17,019, 500	5 00 59,677, 000	100. 00 59. 51						
		Koordinasi Pengendalian Dana Alokasi Khusus (DAK)	Terwujudnya sinkronisasi perencanaan dan pelaksan	Dok	2 0 186,932 ,000	1 6 247,34 4,781	4 115,00 0,000	1 0 0	1 0 0	14,738, 500					2 0 0	41,508, 351	18 .0 0 288,85 3,132	90.0 0 154 .52						



No.	Sasaran	Urusan/Bidang Urusan Pemerintahan Daerah dan Program/Kegiatan	Indikator Kinerja Program (outcome) / Kegiatan (output)	Target Renstra Perangkat Daerah pada Tahun 2018 s/d 2023(Akhir Periode Renstra Perangkat Daerah)		Realisasi Capaian Kinerja Renstra Perangkat Daerah sampai dengan Renja Perangkat Daerah Tahun Lalu (2017)		Target Kinerja dan Anggaran Renja Perangkat Daerah Tahun Berjalan yang dievaluasi (2018)		Realisasi Kinerja pada Triwulan								Realisasi Capaian Kinerja dan Anggaran Renja Perangkat Daerah yang di Evaluasi	Realisasi Kinerja dan Anggaran Renstra Perangkat Daerah s/d Tahun 2018 (Akhir Tahun Pelaksanaan Daerah)		Tingkat Capaian Kinerja dan Realisasi Anggaran Renstra Perangkat Daerah s/d tahun 2018 (%)		Unit Perangkat Daerah Penanggung Jawab	Ket.			
										I		II		III		IV											
										K	Rp	K	Rp	K	Rp	K	Rp								K	Rp	K
1	2	3	4	5		6		7		8		9		10		11		12 = 8+9+10+11		13 = 6+12		14 = 13/5*100		15	16		
			aan DAK, TP dan Dekonstrasi																								
		Kajian dan Penelitian	Jumlah Kajian, Penelitian, Survey dan study terkait penyelenggaraan Pemerintahan Daerah	Dok	3 592,230,620	2	450,525,000	1	250,000,000	0.000	8,292,100	0.000	14,518,700					0.000	22,810,800	2.000	473,335,800	66.67	79.92				

No.	Sasaran	Urusan/Bidang Urusan Pemerintahan Daerah dan Program/Kegiatan	Indikator Kinerja Program (outcome) / Kegiatan (output)	Target Renstra Perangkat Daerah pada Tahun 2018 s/d 2023(Akhir Periode Renstra Perangkat Daerah)		Realisasi Capaian Kinerja Renstra Perangkat Daerah sampai dengan Renja Perangkat Daerah Tahun Lalu (2017)		Target Kinerja dan Anggaran Renja Perangkat Daerah Tahun Berjalan yang dievaluasi (2018)		Realisasi Kinerja pada Triwulan								Realisasi Capaian Kinerja dan Anggaran Renja Perangkat Daerah yang di Evaluasi	Realisasi Kinerja dan Anggaran Renstra Perangkat Daerah s/d Tahun 2018 (Akhir Tahun Pelaksanaan Daerah)		Tingkat Capaian Kinerja dan Realisasi Anggaran Renstra Perangkat Daerah s/d tahun 2018 (%)		Unit Perangkat Daerah Penanggung Jawab	Ket.	
										I		II		III		IV									
										K	Rp	K	Rp	K	Rp	K	Rp								K
1	2	3	4	5		6		7		8		9		10		11		12 = 8+9+10+11		13 = 6+12		14 = 13/5*100		15	16
		Penyusunan Rencana Induk Kelitbangan	Terbitnya Dokumen Rencana Induk Kelitbangan Daerah	Dok	1	30,000,000			1	74,999,500	0.00	0.00	11,459,000					0.00	11,459,000	0.00	11,459,000	0.00	38.20		
		Koordinasi dan fasilitasi Pra Penyusunan RPJMD Tahun 2019-2023	Terlaksananya Koordinasi dan Fasilitasi pra penyusunan RPJMD tahun	%	100	120,000,000			100	120,000,000	25.00	25.00	5,829,000					50.00	5,829,000	50.00	5,829,000	50.00	4.86		

No.	Sasaran	Urusan/Bidang Urusan Pemerintahan Daerah dan Program/Kegiatan	Indikator Kinerja Program (outcome) / Kegiatan (output)	Target Renstra Perangkat Daerah pada Tahun 2018 s/d 2023(Akhir Periode Renstra Perangkat Daerah)		Realisasi Capaian Kinerja Renstra Perangkat Daerah sampai dengan Renja Perangkat Daerah Tahun Lalu (2017)		Target Kinerja dan Anggaran Renja Perangkat Daerah Tahun Berjalan yang dievaluasi (2018)		Realisasi Kinerja pada Triwulan								Realisasi Capaian Kinerja dan Anggaran Renja Perangkat Daerah yang di Evaluasi	Realisasi Kinerja dan Anggaran Renstra Perangkat Daerah s/d Tahun 2018 (Akhir Tahun Pelaksanaan Daerah)		Tingkat Capaian Kinerja dan Realisasi Anggaran Renstra Perangkat Daerah s/d tahun 2018 (%)		Unit Perangkat Daerah Penanggung Jawab	Ket.		
										I		II		III		IV										
										K	Rp	K	Rp	K	Rp	K	Rp								K	Rp
1	2	3	4	5		6		7		8		9		10		11		12 = 8+9+10+11		13 = 6+12		14 = 13/5*100		15	16	
			2019-2023																							
		Koordinasi dan Sinkronisasi Perencanaan dan Kelitbangan	Terwujudnya sinkronisasi perencanaan dan Kelitbangan	%	100	30,000,000			100	80,000,000	25000	4,682,500	25000	15,149,941					50000	19,832,441	50000	19,832,441	50.00	66.11		
Rata-Rata Capaian Kinerja (%)																					60.83	35.48				
Predikat Kinerja																					R	SR				

No.	Sasaran	Urusan/Bidang Urusan Pemerintahan Daerah dan Program/ Kegiatan	Indikator Kinerja Program (outcome)/ Kegiatan (output)	Target Renstra Perangkat Daerah pada Tahun 2018 s/d 2023(Akhir Periode Renstra Perangkat Daerah)		Realisasi Capaian Kinerja Renstra Perangkat Daerah sampai dengan Renja Perangkat Daerah Tahun Lalu (2017)		Target Kinerja dan Anggaran Renja Perangkat Daerah Tahun Berjalan yang dievaluasi (2018)		Realisasi Kinerja pada Triwulan				Realisasi Capaian Kinerja dan Anggaran Renja Perangkat Daerah yang di Evaluasi	Realisasi Kinerja dan Anggaran Renstra Perangkat Daerah s/d Tahun 2018 (Akhir Tahun Pelaksanaan Daerah)	Tingkat Capaian Kinerja dan Realisasi Anggaran Renstra Perangkat Daerah s/d tahun 2018 (%)		Unit Perangka t Daerah Penang g Jawab	Ket.						
										I	II	III	IV							12 = 8+9+10+11	13 = 6+12	14 = 13/5*100			
1	2	3	4	5		6		7		8		9		10		11		12 = 8+9+10+11		13 = 6+12		14 = 13/5*100		15	16
				K	Rp	K	Rp	K	Rp	K	Rp	K	Rp	K	Rp	K	Rp	K	Rp	K	Rp	K	Rp		
		Program Perencanaan Pembangunan Wilayah Strategis Cepat Tumbuh	Persentase kawasaan strategis daerah yg telah memiliki dok. Rencana induk/rinci pembangunan		204,57 5,000		-		170,0 00,00 0		-		3,188, 500						3,188, 500		3,188, 500	50. 00	2.0 6		

No.	Sasaran	Urusan/Bidang Urusan Pemerintahan Daerah dan Program/Kegiatan	Indikator Kinerja Program (outcome) / Kegiatan (output)	Target Renstra Perangkat Daerah pada Tahun 2018 s/d 2023(Akhir Periode Renstra Perangkat Daerah)		Realisasi Capaian Kinerja Renstra Perangkat Daerah sampai dengan Renja Perangkat Daerah Tahun Lalu (2017)		Target Kinerja dan Anggaran Renja Perangkat Daerah Tahun Berjalan yang dievaluasi (2018)		Realisasi Kinerja pada Triwulan								Realisasi Capaian Kinerja dan Anggaran Renja Perangkat Daerah yang di Evaluasi	Realisasi Kinerja dan Anggaran Renstra Perangkat Daerah s/d Tahun 2018 (Akhir Tahun Pelaksanaan Daerah)		Tingkat Capaian Kinerja dan Realisasi Anggaran Renstra Perangkat Daerah s/d tahun 2018 (%)		Unit Perangkat Daerah Penanggung Jawab	Ket.		
										I		II		III		IV										
										K	Rp	K	Rp	K	Rp	K	Rp								K	Rp
1	2	3	4	5		6		7		8		9		10		11		12 = 8+9+10+11		13 = 6+12		14 = 13/5*100		15	16	
			kawasan																							
		Koordinasi Penataan Ruang Daerah		100	154,575,000			100,000,000	25.000		25.000	3,188,500					50.000	3,188,500	50.000	3,188,500	50.000	2.06				
		Koordinasi Rencana-rencana Pengembangan Kawasan Perdesaan		Dok	1 50,000,000			70,000,000	0.000		0.000						0.000	-	0.000	-	0.000	0.000				

No.	Sasaran	Urusan/Bidang Urusan Pemerintahan Daerah dan Program/Kegiatan	Indikator Kinerja Program (outcome) / Kegiatan (output)	Target Renstra Perangkat Daerah pada Tahun 2018 s/d 2023(Akhir Periode Renstra Perangkat Daerah)		Realisasi Capaian Kinerja Renstra Perangkat Daerah sampai dengan Renja Perangkat Daerah Tahun Lalu (2017)		Realisasi Kinerja pada Triwulan				Realisasi Capaian Kinerja dan Anggaran Renja Perangkat Daerah yang di Evaluasi	Realisasi Kinerja dan Anggaran Renstra Perangkat Daerah s/d Tahun 2018 (Akhir Tahun Pelaksanaan Daerah)		Tingkat Capaian Kinerja dan Realisasi Anggaran Renstra Perangkat Daerah s/d tahun 2018 (%)		Unit Perangkat Daerah Penanggung Jawab	Ket.							
								I	II	III	IV														
1	2	3	4	5		6		7		8		9		10		11		12 = 8+9+10+11		13 = 6+12		14 = 13/5*100		15	16
				K	Rp	K	Rp	K	Rp	K	Rp	K	Rp	K	Rp	K	Rp	K	Rp	K	Rp	K	Rp		
Rata-Rata Capaian Kinerja (%)																	25.00	1.03							
Predikat Kinerja																	SR	SR							
		<b>Program Peningkatan Kapasitas Kelembagaan Perencanaan Pembangunan Daerah</b>			<b>220,000,000</b>	<b>169,469,800</b>	<b>100,000,000</b>		<b>-</b>		<b>4,756,000</b>					<b>4,756,000</b>	<b>174,225,800</b>	<b>80.00</b>	<b>79.19</b>						

No.	Sasaran	Urusan/Bidang Urusan Pemerintahan Daerah dan Program/Kegiatan	Indikator Kinerja Program (outcome) / Kegiatan (output)	Target Renstra Perangkat Daerah pada Tahun 2018 s/d 2023(Akhir Periode Renstra Perangkat Daerah)		Realisasi Capaian Kinerja Renstra Perangkat Daerah sampai dengan Renja Perangkat Daerah Tahun Lalu (2017)		Target Kinerja dan Anggaran Renja Perangkat Daerah Tahun Berjalan yang dievaluasi (2018)		Realisasi Kinerja pada Triwulan								Realisasi Capaian Kinerja dan Anggaran Renja Perangkat Daerah yang di Evaluasi	Realisasi Kinerja dan Anggaran Renstra Perangkat Daerah s/d Tahun 2018 (Akhir Tahun Pelaksanaan Daerah)		Tingkat Capaian Kinerja dan Realisasi Anggaran Renstra Perangkat Daerah s/d tahun 2018 (%)		Unit Perangkat Daerah Penanggung Jawab	Ket.	
										I		II		III		IV									
										K	Rp	K	Rp	K	Rp	K	Rp								K
1	2	3	4	5		6		7		8		9		10		11		12 = 8+9+10+11		13 = 6+12		14 = 13/5*100		15	16
		Updating E-Planning dan E-Monev	Tingkat Keberfungsian dan Penggunaan Aplikasi SIMPEPE DA	100	220,000,000	169,469,800	100,000,000	400,000	4,756,000							800,000	4,756,000	800	174,225,800	80.00	79.19				
Rata-Rata Capaian Kinerja (%)																			80.00	79.19					
Predikat Kinerja																			T	T					
		<b>Program Perencanaan Pemb</b>	<b>Persentase keterseediaan dok.perencana</b>		<b>2,638,790,000</b>	<b>1,237,143,891</b>	<b>1,183,715,200</b>	<b>196,350,800</b>	<b>422,790,824</b>							<b>619,141,624</b>	<b>1,856,285,515</b>	<b>741.07</b>	<b>770.37</b>						

No.	Sasaran	Urusan/Bidang Urusan Pemerintahan Daerah dan Program/Kegiatan	Indikator Kinerja Program (outcome) / Kegiatan (output)	Target Renstra Perangkat Daerah pada Tahun 2018 s/d 2023(Akhir Periode Renstra Perangkat Daerah)		Realisasi Capaian Kinerja Renstra Perangkat Daerah sampai dengan Renja Perangkat Daerah Tahun Lalu (2017)		Target Kinerja dan Anggaran Renja Perangkat Daerah Tahun Berjalan yang dievaluasi (2018)		Realisasi Kinerja pada Triwulan								Realisasi Capaian Kinerja dan Anggaran Renja Perangkat Daerah yang di Evaluasi	Realisasi Kinerja dan Anggaran Renstra Perangkat Daerah s/d Tahun 2018 (Akhir Tahun Pelaksanaan Daerah)		Tingkat Capaian Kinerja dan Realisasi Anggaran Renstra Perangkat Daerah s/d tahun 2018 (%)		Unit Perangkat Daerah Penanggung Jawab	Ket.			
										I		II		III		IV											
										K	Rp	K	Rp	K	Rp	K	Rp								K	Rp	K
1	2	3	4	5		6		7		8		9		10		11		12 = 8+9+10+11		13 = 6+12		14 = 13/5*100		15	16		
		ngunan Daerah	an pembangunan daerah Dan SKPD																								
		Penyusunan KUA PPAS		T A	1	240,000,000			240,000,000	0.000		0.000							0.000	-	0.000	-	0.000	0.000			
		Pengendalian dan evaluasi RKPD	Persentase pencapaian pelaksanaan RKPD Tahunan serta evaluasi	D o k	1 0	80,000,000	8	65,726,000	2 35,000,000	0.000	2,937,000	1.000							1.000	2,937,000	9.000	68,663,000	90.000	85.83			



No.	Sasaran	Urusan/Bidang Urusan Pemerintahan Daerah dan Program/Kegiatan	Indikator Kinerja Program (outcome) / Kegiatan (output)	Target Renstra Perangkat Daerah pada Tahun 2018 s/d 2023(Akhir Periode Renstra Perangkat Daerah)		Realisasi Capaian Kinerja Renstra Perangkat Daerah sampai dengan Renja Perangkat Daerah Tahun Lalu (2017)		Target Kinerja dan Anggaran Renja Perangkat Daerah Tahun Berjalan yang dievaluasi (2018)		Realisasi Kinerja pada Triwulan								Realisasi Capaian Kinerja dan Anggaran Renja Perangkat Daerah yang di Evaluasi	Realisasi Kinerja dan Anggaran Renstra Perangkat Daerah s/d Tahun 2018 (Akhir Tahun Pelaksanaan Daerah)		Tingkat Capaian Kinerja dan Realisasi Anggaran Renstra Perangkat Daerah s/d tahun 2018 (%)		Unit Perangkat Daerah Penanggung Jawab	Ket.		
										I		II		III		IV										
										K	Rp	K	Rp	K	Rp	K	Rp								K	Rp
1	2	3	4	5		6		7		8		9		10		11		12 = 8+9+10+11		13 = 6+12		14 = 13/5*100		15	16	
			Pelaksanaan RKPD Tahunan																							
		Verifikasi /Asistensi Rancangan Renja-SKPD	Adanya dokumen Renja SKPD yang telah diverifikasi	Dok	5	115,000,000	4	56,955,300	1	20,000,000	0.000		0.000						0.000	-	4.00	56,955,300	80.00	49.53		
		Evaluasi RPJMD periode 2014 s/d 2018	Persentase capaian program/kegiatan	Dok	5	45,000,000	4	23,122,000	1	50,000,000	0.000	2,543,500	1.000	31,060,300					1.000	33,603,800	5.00	56,725,800	100.00	126.06		

No.	Sasaran	Urusan/Bidang Urusan Pemerintahan Daerah dan Program/ Kegiatan	Indikator Kinerja Program (outcome)/ Kegiatan (output)	Target Renstra Perangkat Daerah pada Tahun 2018 s/d 2023(Akhir Periode Renstra Perangkat Daerah)		Realisasi Capaian Kinerja Renstra Perangkat Daerah sampai dengan Renja Perangkat Daerah Tahun Lalu (2017)		Target Kinerja dan Anggaran Renja Perangkat Daerah Tahun Berjalan yang dievaluasi (2018)		Realisasi Kinerja pada Triwulan								Realisasi Capaian Kinerja dan Anggaran Renja Perangkat Daerah yang di Evaluasi	Realisasi Kinerja dan Anggaran Renstra Perangkat Daerah s/d Tahun 2018 (Akhir Tahun Pelaksanaan Daerah)		Tingkat Capaian Kinerja dan Realisasi Anggaran Renstra Perangkat Daerah s/d tahun 2018 (%)		Unit Perangkat Daerah Penanggung Jawab	Ket.		
										I		II		III		IV										
										K	Rp	K	Rp	K	Rp	K	Rp								K	Rp
1	2	3	4	5		6		7		8		9		10		11		12 = 8+9+10+11		13 = 6+12		14 = 13/5*100		15	16	
			periode 2014-2018																							
		Penyusunan Perubahan Rencana Kerja Pemerintah Daerah	Terbitnya Dok. Perubahan Rencana Kerja Pemerintah Daerah	Dok	5 41,000, 000	4	96,535, 014	1	130,00 0,000	0. 0 0		0. 0 0						0. 0 0	-	4. 00	96,535, 014	80.0 0	235 .45			
		Fasilitasi Forum Perencanaan SKPD	Persentase SKPD yang difasilitasi	%	1 0 0 300,000 ,000	1 0 0	59,473, 708	1 0 0	61,000, 000	2 5. 0 0	7,031,4 00	6 6. 0 7	40,304, 024					9 1. 0 7	47,335, 424	19 1. 07	106,80 9,132	191. 07	35. 60			

No.	Sasaran	Urusan/Bidang Urusan Pemerintahan Daerah dan Program/Kegiatan	Indikator Kinerja Program (outcome) / Kegiatan (output)	Target Renstra Perangkat Daerah pada Tahun 2018 s/d 2023(Akhir Periode Renstra Perangkat Daerah)		Realisasi Capaian Kinerja Renstra Perangkat Daerah sampai dengan Renja Perangkat Daerah Tahun Lalu (2017)		Target Kinerja dan Anggaran Renja Perangkat Daerah Tahun Berjalan yang dievaluasi (2018)		Realisasi Kinerja pada Triwulan								Realisasi Capaian Kinerja dan Anggaran Renja Perangkat Daerah yang di Evaluasi	Realisasi Kinerja dan Anggaran Renstra Perangkat Daerah s/d Tahun 2018 (Akhir Tahun Pelaksanaan Daerah)		Tingkat Capaian Kinerja dan Realisasi Anggaran Renstra Perangkat Daerah s/d tahun 2018 (%)		Unit Perangkat Daerah Penanggung Jawab	Ket.		
										I		II		III		IV										
										K	Rp	K	Rp	K	Rp	K	Rp								K	Rp
1	2	3	4	5		6		7		8		9		10		11		12 = 8+9+10+11		13 = 6+12		14 = 13/5*100		15	16	
		Penyusunan Rancangan RKPD	Terbitnya Dok. Rencana Kerja Pemerintah Daerah	Dok	5	410,000,000	4	318,996,300	1	172,715,200	0.00	20,148,500	1.00	83,292,900					1.00	103,441,400	5.00	422,437,700	100.00	103.03		
		Penyelenggaraan Musrenbang RKPD	Terlaksananya Penyelenggaraan Musrenbang RKPD	Kali	5	957,790,000	4	616,335,569	1	250,000,000	0.00	81,845,200	1.00	134,066,800					1.00	215,912,000	5.00	832,247,569	100.00	86.89		
		Penyusunan Kajian Lingkungan Hidup	Tersusunnya Kajian Lingkungan	Dok	2	450,000,000			1	225,000,000	0.00	81,845,200	0.00	134,066,800					0.00	215,912,000	0.00	215,912,000	0.00	47.98		

No.	Sasaran	Urusan/Bidang Urusan Pemerintahan Daerah dan Program/ Kegiatan	Indikator Kinerja Program (outcome)/ Kegiatan (output)	Target Renstra Perangkat Daerah pada Tahun 2018 s/d 2023(Akhir Periode Renstra Perangkat Daerah)		Realisasi Capaian Kinerja Renstra Perangkat Daerah sampai dengan Renja Perangkat Daerah Tahun Lalu (2017)		Target Kinerja dan Anggaran Renja Perangkat Daerah Tahun Berjalan yang dievaluasi (2018)		Realisasi Kinerja pada Triwulan				Realisasi Capaian Kinerja dan Anggaran Renja Perangkat Daerah yang di Evaluasi	Realisasi Kinerja dan Anggaran Renstra Perangkat Daerah s/d Tahun 2018 (Akhir Tahun Pelaksanaan Daerah)	Tingkat Capaian Kinerja dan Realisasi Anggaran Renstra Perangkat Daerah s/d tahun 2018 (%)		Unit Peranga t Daer ah Pen ang g Jaw ab	K e t.	
										I	II	III	IV							12 = 8+9+10+11
1	2	3	4	K	Rp	K	Rp	K	Rp	K	Rp	K	Rp	K	Rp	K	Rp	15	16	
		Strategis (KLHS)	an Hidup Strategis																	
Rata-Rata Capaian Kinerja (%)																82.34	85.60			
Predikat Kinerja																ST	ST			
		<b>Progra m Perenca naan Pemba ngunan Ekonomi</b>	<b>Persentase kesesu aian progra m/kegi atan bid. Ekono mi proses bottom</b>		<b>510,00 0,100</b>		<b>170,1 16,92 4</b>		<b>393,0 00,10 0</b>		<b>3,561, 000</b>		<b>56,85 6,700</b>		<b>60,417 ,700</b>		<b>230,53 4,624</b>	<b>280 .00</b>	<b>20 4.7 2</b>	

No.	Sasaran	Urusan/Bidang Urusan Pemerintahan Daerah dan Program/Kegiatan	Indikator Kinerja Program (outcome) / Kegiatan (output)	Target Renstra Perangkat Daerah pada Tahun 2018 s/d 2023(Akhir Periode Renstra Perangkat Daerah)		Realisasi Capaian Kinerja Renstra Perangkat Daerah sampai dengan Renja Perangkat Daerah Tahun Lalu (2017)		Target Kinerja dan Anggaran Renja Perangkat Daerah Tahun Berjalan yang dievaluasi (2018)		Realisasi Kinerja pada Triwulan								Realisasi Capaian Kinerja dan Anggaran Renja Perangkat Daerah yang di Evaluasi	Realisasi Kinerja dan Anggaran Renstra Perangkat Daerah s/d Tahun 2018 (Akhir Tahun Pelaksanaan Daerah)		Tingkat Capaian Kinerja dan Realisasi Anggaran Renstra Perangkat Daerah s/d tahun 2018 (%)		Unit Perangkat Daerah Penanggung Jawab	Ket.
										I		II		III		IV								
1	2	3	4	K	Rp	K	Rp	K	Rp	K	Rp	K	Rp	K	Rp	K	Rp	K	Rp	K	Rp	15	16	
			up top down																					
		Koordinasi Rencana Aksi Daerah Tujuan Pembangunan Berkelanjutan SDGs	Terkoordinasinya pelaksanaan Program /Kegiatan MDGs	Bulan	12		250,000,000	12	250,000,000	3.000		3.000	22,558,100			6.000	22,558,100	6.000	22,558,100	50.00	9.02			

No.	Sasaran	Urusan/Bidang Urusan Pemerintahan Daerah dan Program/Kegiatan	Indikator Kinerja Program (outcome) / Kegiatan (output)	Target Renstra Perangkat Daerah pada Tahun 2018 s/d 2023(Akhir Periode Renstra Perangkat Daerah)		Realisasi Capaian Kinerja Renstra Perangkat Daerah sampai dengan Renja Perangkat Daerah Tahun Lalu (2017)		Target Kinerja dan Anggaran Renja Perangkat Daerah Tahun Berjalan yang dievaluasi (2018)		Realisasi Kinerja pada Triwulan								Realisasi Capaian Kinerja dan Anggaran Renja Perangkat Daerah yang di Evaluasi	Realisasi Kinerja dan Anggaran Renstra Perangkat Daerah s/d Tahun 2018 (Akhir Tahun Pelaksanaan Daerah)		Tingkat Capaian Kinerja dan Realisasi Anggaran Renstra Perangkat Daerah s/d tahun 2018 (%)		Unit Perangkat Daerah Penanggung Jawab	Ket.		
										I		II		III		IV										
										K	Rp	K	Rp	K	Rp	K	Rp								K	Rp
1	2	3	4	5		6		7		8		9		10		11		12 = 8+9+10+11		13 = 6+12		14 = 13/5*100		15	16	
		Koordinasi dan Sinkronisasi Perencanaan Bidang Ekonomi	Terselenggaranya pelaksanaan Koordinasi dan Sinkronisasi Perencanaan Bidang Ekonomi	K	60	195,000,000	48	116,166,924	12	74,000,000	3.000	1,836,000	3.000	21,763,000					6.000	23,599,000	54.000	139,765,924	90.000	71.67		
		Sinkronisasi dan Evaluasi Program Bidang Ekonomi	Terlaksananya sinkronisasi dan evaluasi program	B	12	10,000,100			12	10,000,100	3.000		3.000					6.000	-	6.000	-	50.000	0.000			

No.	Sasaran	Urusan/Bidang Urusan Pemerintahan Daerah dan Program/Kegiatan	Indikator Kinerja Program (outcome) / Kegiatan (output)	Target Renstra Perangkat Daerah pada Tahun 2018 s/d 2023(Akhir Periode Renstra Perangkat Daerah)		Realisasi Capaian Kinerja Renstra Perangkat Daerah sampai dengan Renja Perangkat Daerah Tahun Lalu (2017)		Target Kinerja dan Anggaran Renja Perangkat Daerah Tahun Berjalan yang dievaluasi (2018)		Realisasi Kinerja pada Triwulan								Realisasi Capaian Kinerja dan Anggaran Renja Perangkat Daerah yang di Evaluasi	Realisasi Kinerja dan Anggaran Renstra Perangkat Daerah s/d Tahun 2018 (Akhir Tahun Pelaksanaan Daerah)		Tingkat Capaian Kinerja dan Realisasi Anggaran Renstra Perangkat Daerah s/d tahun 2018 (%)		Unit Perangkat Daerah Penanggung Jawab	Ket.			
										I		II		III		IV											
										K	Rp	K	Rp	K	Rp	K	Rp								K	Rp	K
1	2	3	4	5		6		7		8		9		10		11		12 = 8+9+10+11		13 = 6+12		14 = 13/5*100		15	16		
			bidang ekonomi																								
		Koordinasi Pengendalian dan Evaluasi Dana Bagi Hasil (DBH) Pajak Rokok	Adanya dokumen laporan pengendalian dan evaluasi DBH Pajak Rokok	Lap	10	8	2	0.	1.	0.	0.	0.	0.	0.	0.	0.	0.	0.	0.	0.	0.	0.	0.	0.	0.		
					55,000,000	53,950,000	59,000,000	0.	1.	0.	0.	0.	0.	0.	0.	0.	0.	0.	0.	0.	0.	0.	0.	0.	0.		
Rata-Rata Capaian Kinerja (%)																					70.0	51.18					
Predikat Kinerja																					S	R					

No.	Sasaran	Urusan/Bidang Urusan Pemerintahan Daerah dan Program/ Kegiatan	Indikator Kinerja Program (outcome)/ Kegiatan (output)	Target Renstra Perangkat Daerah pada Tahun 2018 s/d 2023(Akhir Periode Renstra Perangkat Daerah)		Realisasi Capaian Kinerja Renstra Perangkat Daerah sampai dengan Renja Perangkat Daerah Tahun Lalu (2017)		Target Kinerja dan Anggaran Renja Perangkat Daerah Tahun Berjalan yang dievaluasi (2018)		Realisasi Kinerja pada Triwulan								Realisasi Capaian Kinerja dan Anggaran Renja Perangkat Daerah yang di Evaluasi	Realisasi Kinerja dan Anggaran Renstra Perangkat Daerah s/d Tahun 2018 (Akhir Tahun Pelaksanaan Daerah)		Tingkat Capaian Kinerja dan Realisasi Anggaran Renstra Perangkat Daerah s/d tahun 2018 (%)		Unit Perangkat Daerah Penanggung Jawab	Ket.	
										I		II		III		IV									
										K	Rp	K	Rp	K	Rp	K	Rp								K
1	2	3	4	5		6		7		8		9		10		11		12 = 8+9+10+11		13 = 6+12		14 = 13/5*100		15	16
		<b>Program Koordinasi Perencanaan Sosial Budaya</b>	<b>Persentase kesesuaian program/kegiatan bidang sosial budaya proses Bottom up top down</b>		<b>1,239,828,824</b>		<b>540,967,356</b>		<b>703,529,000</b>		<b>42,332,300</b>		<b>126,595,600</b>						<b>168,927,900</b>		<b>709,895,256</b>	<b>912.36</b>	<b>623.89</b>		
		Koordinasi Penyusunan RPJMDes	Adanya dokumen RPJMDes	100%	55,000,000	100%	98,625,000	100%	49,000,000	461	2,259,500	537	26,394,500					588	28,654,000	158.48	127,279,000	158.48	231.42		



No.	Sasaran	Urusan/Bidang Urusan Pemerintahan Daerah dan Program/Kegiatan	Indikator Kinerja Program (outcome) / Kegiatan (output)	Target Renstra Perangkat Daerah pada Tahun 2018 s/d 2023(Akhir Periode Renstra Perangkat Daerah)		Realisasi Capaian Kinerja Renstra Perangkat Daerah sampai dengan Renja Perangkat Daerah Tahun Lalu (2017)		Target Kinerja dan Anggaran Renja Perangkat Daerah Tahun Berjalan yang dievaluasi (2018)		Realisasi Kinerja pada Triwulan								Realisasi Capaian Kinerja dan Anggaran Renja Perangkat Daerah yang di Evaluasi	Realisasi Kinerja dan Anggaran Renstra Perangkat Daerah s/d Tahun 2018 (Akhir Tahun Pelaksanaan Daerah)		Tingkat Capaian Kinerja dan Realisasi Anggaran Renstra Perangkat Daerah s/d tahun 2018 (%)		Unit Perangkat Daerah Penanggung Jawab	Ket.	
										I		II		III		IV									
										K	Rp	K	Rp	K	Rp	K	Rp								K
1	2	3	4	5		6		7		8		9		10		11		12 = 8+9+10+11		13 = 6+12		14 = 13/5*100		15	16
		Koordinasi Penanggulangan Kemiskinan Daerah	Terkoordinasinya penanggulangan kemiskinan daerah	100	358,168,824	100	121,387,000	100	260,000,000	305	7,937,500	1043	27,112,900					1348	35,050,400	11348	156,437,400	113.48	43.68		
		Koordinasi Konsultasi dan Sinkronisasi antara RKPD dan RKPDes	Terkoordinasi Konsultasi dan Sinkronisasi antara RKPD dan RKPDes	100	150,000,000	100	96,972,500	100	49,000,000	698	3,420,000	00						698	3,420,000	10698	100,392,500	106.98	66.93		

No.	Sasaran	Urusan/Bidang Urusan Pemerintahan Daerah dan Program/Kegiatan	Indikator Kinerja Program (outcome) / Kegiatan (output)	Target Renstra Perangkat Daerah pada Tahun 2018 s/d 2023(Akhir Periode Renstra Perangkat Daerah)		Realisasi Capaian Kinerja Renstra Perangkat Daerah sampai dengan Renja Perangkat Daerah Tahun Lalu (2017)		Target Kinerja dan Anggaran Renja Perangkat Daerah Tahun Berjalan yang dievaluasi (2018)		Realisasi Kinerja pada Triwulan								Realisasi Capaian Kinerja dan Anggaran Renja Perangkat Daerah yang di Evaluasi	Realisasi Kinerja dan Anggaran Renstra Perangkat Daerah s/d Tahun 2018 (Akhir Tahun Pelaksanaan Daerah)		Tingkat Capaian Kinerja dan Realisasi Anggaran Renstra Perangkat Daerah s/d tahun 2018 (%)		Unit Perangkat Daerah Penanggung Jawab	Ket.	
										I		II		III		IV									
										K	Rp	K	Rp	K	Rp	K	Rp								K
1	2	3	4	5		6		7		8		9		10		11		12 = 8+9+10+11		13 = 6+12		14 = 13/5*100		15	16
		Sinkronisasi dan Evaluasi Program Bidang Sosial Budaya	Adanya Sinkronisasi dan Evaluasi Program Bidang Sosial Budaya	100%	386,660,000	100%	103,093,200	100%	74,000,000	784	5,802,000	2599	19,233,300					3383	25,035,300	13383	128,128,500	13383	3314		
		Koordinasi Pelaksanaan Kabupaten Sehat	Terlaksananya Koordinasi Pelaksanaan Kabupaten Sehat	100%	105,000,000	100%	92,751,656	100%	79,000,000	522	4,125,000	1621	12,808,900					2144	16,933,900	12144	109,685,556	12144	10446		
		Koordinasi Perencana	Terlaksananya Koordinasi	100%	55,000,000	100%		100%	84,264,500	111	9,993,300	22	19,069,000					34	29,062,300	13449	29,062,300	13449	5284		

No.	Sasaran	Urusan/Bidang Urusan Pemerintahan Daerah dan Program/ Kegiatan	Indikator Kinerja Program (outcome) / Kegiatan (output)	Target Renstra Perangkat Daerah pada Tahun 2018 s/d 2023(Akhir Periode Renstra Perangkat Daerah)		Realisasi Capaian Kinerja Renstra Perangkat Daerah sampai dengan Renja Perangkat Daerah Tahun Lalu (2017)		Target Kinerja dan Anggaran Renja Perangkat Daerah Tahun Berjalan yang dievaluasi (2018)		Realisasi Kinerja pada Triwulan								Realisasi Capaian Kinerja dan Anggaran Renja Perangkat Daerah yang di Evaluasi	Realisasi Kinerja dan Anggaran Renstra Perangkat Daerah s/d Tahun 2018 (Akhir Tahun Pelaksanaan Daerah)		Tingkat Capaian Kinerja dan Realisasi Anggaran Renstra Perangkat Daerah s/d tahun 2018 (%)		Unit Perangkat Daerah Penanggung Jawab	Ket.		
										I		II		III		IV										
										K	Rp	K	Rp	K	Rp	K	Rp								K	Rp
1	2	3	4	5		6		7		8		9		10		11		12 = 8+9+10+11		13 = 6+12		14 = 13/5*100		15	16	
		naan dan Penganggaran Responsif Gender	si Perencanaan dan Penganggaran Responsif Gender							86		63						49								
		Terlaksananya Koordinasi Aksi Pencegahan dan Pemberantasan Korupsi	Koordinasi Aksi Pencegahan dan Pemberantasan Korupsi	100	60,000,000	100	28,138,000	100	24,000,000	000		999	2,397,000					999	2,397,000	10999	30,535,000	10999	5089			

No.	Sasaran	Urusan/Bidang Urusan Pemerintahan Daerah dan Program/ Kegiatan	Indikator Kinerja Program (outcome) )/ Kegiatan (output)	Target Renstra Perangkat Daerah pada Tahun 2018 s/d 2023(Akhir Periode Renstra Perangkat Daerah)		Realisasi Capaian Kinerja Renstra Perangkat Daerah sampai dengan Renja Perangkat Daerah Tahun Lalu (2017)		Target Kinerja dan Anggaran Renja Perangkat Daerah Tahun Berjalan yang dievaluasi (2018)		Realisasi Kinerja pada Triwulan								Realisasi Capaian Kinerja dan Anggaran Renja Perangkat Daerah yang di Evaluasi	Realisasi Kinerja dan Anggaran Renstra Perangkat Daerah s/d Tahun 2018 (Akhir Tahun Pelaksanaan Daerah)		Tingkat Capaian Kinerja dan Realisasi Anggaran Renstra Perangkat Daerah s/d tahun 2018 (%)		Unit Perangka t Daerah Penanggung Jawab	Ket.						
										I		II		III		IV									12 = 8+9+10+11		13 = 6+12		14 = 13/5*100	
										K	Rp	K	Rp	K	Rp	K	Rp								K	Rp	K	Rp	K	Rp
1	2	3	4	5	6	7	8	9	10	11	12 = 8+9+10+11	13 = 6+12	14 = 13/5*100	15	16															
		Koordinasi Kabupaten Layak Anak	Koordinasi Kabupaten Layak Anak	1 0 0	70,000, 000	1 0 0	84,264, 500	1 0. 4 4	8,795,0 00	2 3. 2 4	19,580, 000					3 3. 6 7	28,375, 000	33 .6 7	28,375, 000	33.6 7	40. 54									
Rata-Rata Capaian Kinerja (%)													114. 04	77. 99																
Predikat Kinerja													ST	ST																
		<b>Program Perencanaan Prasarana Wilayah dan Sumber</b>	<b>Persentase kesesuaian program/kegiatan bidang PSDA proses</b>		<b>525,00 0,000</b>		<b>386,7 71,80 0</b>		<b>405,0 00,00 0</b>		<b>-</b>		<b>106,9 95,79 9</b>				<b>106,99 5,799</b>		<b>493,76 7,599</b>	<b>430 .69</b>	<b>30 5.0 7</b>									

No.	Sasaran	Urusan/Bidang Urusan Pemerintahan Daerah dan Program/Kegiatan	Indikator Kinerja Program (outcome) / Kegiatan (output)	Target Renstra Perangkat Daerah pada Tahun 2018 s/d 2023(Akhir Periode Renstra Perangkat Daerah)		Realisasi Capaian Kinerja Renstra Perangkat Daerah sampai dengan Renja Perangkat Daerah Tahun Lalu (2017)		Target Kinerja dan Anggaran Renja Perangkat Daerah Tahun Berjalan yang dievaluasi (2018)		Realisasi Kinerja pada Triwulan								Realisasi Capaian Kinerja dan Anggaran Renja Perangkat Daerah yang di Evaluasi	Realisasi Kinerja dan Anggaran Renstra Perangkat Daerah s/d Tahun 2018 (Akhir Tahun Pelaksanaan Daerah)		Tingkat Capaian Kinerja dan Realisasi Anggaran Renstra Perangkat Daerah s/d tahun 2018 (%)		Unit Perangkat Daerah Penanggung Jawab	Ket.		
										I		II		III		IV										
										K	Rp	K	Rp	K	Rp	K	Rp								K	Rp
1	2	3	4	5		6		7		8		9		10		11		12 = 8+9+10+11		13 = 6+12		14 = 13/5*100		15	16	
		<b>Daya Alam</b>	<b>Buttom up top down</b>																							
		Koordinasi Perencanaan dan Pelaksanaan Pengendalian Irigasi Partisipatif	Jumlah kelembagaan P3A/GP3 A yang dibina/di dampingi	KI p	1 0 150,000 ,000			1 0	220,00 0,000	0. 0 0		1 5. 8 2	34,810, 600					1 5. 8 2	34,810, 600	15 .8 2	34,810, 600	158. 23	23. 21			

No.	Sasaran	Urusan/Bidang Urusan Pemerintahan Daerah dan Program/ Kegiatan	Indikator Kinerja Program (outcome)/ Kegiatan (output)	Target Renstra Perangkat Daerah pada Tahun 2018 s/d 2023(Akhir Periode Renstra Perangkat Daerah)		Realisasi Capaian Kinerja Renstra Perangkat Daerah sampai dengan Renja Perangkat Daerah Tahun Lalu (2017)		Target Kinerja dan Anggaran Renja Perangkat Daerah Tahun Berjalan yang dievaluasi (2018)		Realisasi Kinerja pada Triwulan								Realisasi Capaian Kinerja dan Anggaran Renja Perangkat Daerah yang di Evaluasi	Realisasi Kinerja dan Anggaran Renstra Perangkat Daerah s/d Tahun 2018 (Akhir Tahun Pelaksanaan Daerah)		Tingkat Capaian Kinerja dan Realisasi Anggaran Renstra Perangkat Daerah s/d tahun 2018 (%)		Unit Perangkat Daerah Penanggung Jawab	Ket.		
										I		II		III		IV										
										K	Rp	K	Rp	K	Rp	K	Rp								K	Rp
1	2	3	4	5		6		7		8		9		10		11		12 = 8+9+10+11		13 = 6+12		14 = 13/5*100		15	16	
		Koordinasi, Sinkronisasi dan Evaluasi Perencanaan Pembanguan Bidang Prastwil SDA & LH	Persentase pemenuhan permintaan mengikutirapat koordinasi dan konsultasi tingkat prov. & pusat	%	100	255,000	95	185,733,500	95	100,000,000	0.00		42.29	42,293,900					42.29	42,293,900	137.29	228,027,400	137.29	89.42		
		Koordinasi perencanaan dan	Adanya dok. Rencana induk Sistem	%	100	120,000	100	201,038,300	100	85,000,000	0.00		35.17	29,891,299					35.17	29,891,299	135.17	230,929,599	135.17	192.44		

No.	Sasaran	Urusan/Bidang Urusan Pemerintahan Daerah dan Program/Kegiatan	Indikator Kinerja Program (outcome) / Kegiatan (output)	Target Renstra Perangkat Daerah pada Tahun 2018 s/d 2023(Akhir Periode Renstra Perangkat Daerah)		Realisasi Capaian Kinerja Renstra Perangkat Daerah sampai dengan Renja Perangkat Daerah Tahun Lalu (2017)		Target Kinerja dan Anggaran Renja Perangkat Daerah Tahun Berjalan yang dievaluasi (2018)		Realisasi Kinerja pada Triwulan								Realisasi Capaian Kinerja dan Anggaran Renja Perangkat Daerah yang di Evaluasi	Realisasi Kinerja dan Anggaran Renstra Perangkat Daerah s/d Tahun 2018 (Akhir Tahun Pelaksanaan Daerah)		Tingkat Capaian Kinerja dan Realisasi Anggaran Renstra Perangkat Daerah s/d tahun 2018 (%)		Unit Perangkat Daerah Penanggung Jawab	Ket.
										I		II		III		IV								
1	2	3	4	K	Rp	K	Rp	K	Rp	K	Rp	K	Rp	K	Rp	K	Rp	K	Rp	K	Rp	15	16	
		pengelolaan Sistem penyediaan air minum / air bersih	Penyediaan Air Minum (RISPAM) dan Rencana Teknis																					
Rata-Rata Capaian Kinerja (%)																				143.56	101.69			
Predikat Kinerja																				ST	ST			
		<b>Program Percepatan Pembangunan Sanitasi</b>	<b>Persentase Pemanfaatan Dokumen Perenc</b>		<b>587,778,756</b>		<b>64,691,000</b>		<b>165,000,000</b>		<b>-</b>		<b>67,195,600</b>		<b>67,195,600</b>		<b>131,886,600</b>		<b>113.39</b>	<b>68.66</b>				

No.	Sasaran	Urusan/Bidang Urusan Pemerintahan Daerah dan Program/Kegiatan	Indikator Kinerja Program (outcome) / Kegiatan (output)	Target Renstra Perangkat Daerah pada Tahun 2018 s/d 2023(Akhir Periode Renstra Perangkat Daerah)		Realisasi Capaian Kinerja Renstra Perangkat Daerah sampai dengan Renja Perangkat Daerah Tahun Lalu (2017)		Target Kinerja dan Anggaran Renja Perangkat Daerah Tahun Berjalan yang dievaluasi (2018)		Realisasi Kinerja pada Triwulan								Realisasi Capaian Kinerja dan Anggaran Renja Perangkat Daerah yang di Evaluasi	Realisasi Kinerja dan Anggaran Renstra Perangkat Daerah s/d Tahun 2018 (Akhir Tahun Pelaksanaan Daerah)		Tingkat Capaian Kinerja dan Realisasi Anggaran Renstra Perangkat Daerah s/d tahun 2018 (%)		Unit Perangkat Daerah Penanggung Jawab	Ket.	
										I		II		III		IV									12 = 8+9+10+11
1	2	3	4	5		6		7		8		9		10		11		12 = 8+9+10+11		13 = 6+12		14 = 13/5*100		15	16
				K	Rp	K	Rp	K	Rp	K	Rp	K	Rp	K	Rp	K	Rp	K	Rp	K	Rp	K	Rp		
		Permukiman	jumlah yg dipersyaratkan PPSP																						
		Koordinasi rencana pembangunan sanitasi permukiman	Jumlah Dokumen perencanaan Pembangunan sanitasi yang terbit	Dok	4 137,778,756	3	64,691,000	1	25,000,000	0.	0 0	0.	0 13,450,000					0.	0 13,450,000	3.	00 78,141,000	75.0	0 56.71		
		Pendampingan Program Penyedia		%	1 0 0 450,000,000			1 0 0 140,000,000	0.	0 0 0	3 8.3 9 53,745,600							3 8.3 9 53,745,600	38 .3 9 53,745,600	38.3 9 11.94					



No.	Sasaran	Urusan/Bidang Urusan Pemerintahan Daerah dan Program/Kegiatan	Indikator Kinerja Program (outcome) / Kegiatan (output)	Target Renstra Perangkat Daerah pada Tahun 2018 s/d 2023(Akhir Periode Renstra Perangkat Daerah)		Realisasi Capaian Kinerja Renstra Perangkat Daerah sampai dengan Renja Perangkat Daerah Tahun Lalu (2017)		Target Kinerja dan Anggaran Renja Perangkat Daerah Tahun Berjalan yang dievaluasi (2018)		Realisasi Kinerja pada Triwulan								Realisasi Capaian Kinerja dan Anggaran Renja Perangkat Daerah yang di Evaluasi	Realisasi Kinerja dan Anggaran Renstra Perangkat Daerah s/d Tahun 2018 (Akhir Tahun Pelaksanaan Daerah)		Tingkat Capaian Kinerja dan Realisasi Anggaran Renstra Perangkat Daerah s/d tahun 2018 (%)		Unit Perangkat Daerah Penanggung Jawab	Ket.	
										I		II		III		IV									
1	2	3	4	5		6		7		8		9		10		11		12 = 8+9+10+11		13 = 6+12		14 = 13/5*100		15	16
				K	Rp	K	Rp	K	Rp	K	Rp	K	Rp	K	Rp	K	Rp	K	Rp	K	Rp	K	Rp		
		an Air Minum dan Sanitasi Berbasis Masyarakat (PAMSIMAS)																							
Rata-Rata Capaian Kinerja (%)																					56.69	34.33			
Predikat Kinerja																					R	SR			

No.	Sasaran	Urusan/Bidang Urusan Pemerintahan Daerah dan Program/ Kegiatan	Indikator Kinerja Program (outcome)/ Kegiatan (output)	Target Renstra Perangkat Daerah pada Tahun 2018 s/d 2023(Akhir Periode Renstra Perangkat Daerah)		Realisasi Capaian Kinerja Renstra Perangkat Daerah sampai dengan Renja Perangkat Daerah Tahun Lalu (2017)		Target Kinerja dan Anggaran Renja Perangkat Daerah Tahun Berjalan yang dievaluasi (2018)		Realisasi Kinerja pada Triwulan				Realisasi Capaian Kinerja dan Anggaran Renja Perangkat Daerah yang di Evaluasi	Realisasi Kinerja dan Anggaran Renstra Perangkat Daerah s/d Tahun 2018 (Akhir Tahun Pelaksanaan Daerah)		Tingkat Capaian Kinerja dan Realisasi Anggaran Renstra Perangkat Daerah s/d tahun 2018 (%)		Unit Perangka t Daerah Penang g Jawab	Ket.						
										I	II	III	IV								12 = 8+9+10+11	13 = 6+12	14 = 13/5*100		15	16
1	2	3	4	5		6		7		8		9		10		11		12 = 8+9+10+11		13 = 6+12		14 = 13/5*100		15	16	
				K	Rp	K	Rp	K	Rp	K	Rp	K	Rp	K	Rp	K	Rp	K	Rp	K	Rp	K	Rp			
		<b>Program pengembangan Sistem Pelaporan, Monitoring/ Pengendalian dan Evaluasi Pelaksanaan Pembangunan Daerah</b>	<b>Tingkat peminhan Laporan Pengendalian/ Monitoring dan Evaluasi Pelaksanaan Pembangunan Daerah</b>		<b>881,111,333</b>		<b>534,200,859</b>		<b>205,000,000</b>		<b>14,958,000</b>		<b>9,342,800</b>							<b>24,300,800</b>		<b>558,501,659</b>	<b>90.00</b>	<b>63.39</b>		

No.	Sasaran	Urusan/Bidang Urusan Pemerintahan Daerah dan Program/Kegiatan	Indikator Kinerja Program (outcome) / Kegiatan (output)	Target Renstra Perangkat Daerah pada Tahun 2018 s/d 2023(Akhir Periode Renstra Perangkat Daerah)		Realisasi Capaian Kinerja Renstra Perangkat Daerah sampai dengan Renja Perangkat Daerah Tahun Lalu (2017)		Target Kinerja dan Anggaran Renja Perangkat Daerah Tahun Berjalan yang dievaluasi (2018)		Realisasi Kinerja pada Triwulan								Realisasi Capaian Kinerja dan Anggaran Renja Perangkat Daerah yang di Evaluasi	Realisasi Kinerja dan Anggaran Renstra Perangkat Daerah s/d Tahun 2018 (Akhir Tahun Pelaksanaan Daerah)		Tingkat Capaian Kinerja dan Realisasi Anggaran Renstra Perangkat Daerah s/d tahun 2018 (%)		Unit Perangkat Daerah Penanggung Jawab	Ket.		
										I		II		III		IV										
										K	Rp	K	Rp	K	Rp	K	Rp								K	Rp
1	2	3	4	5		6		7		8		9		10		11		12 = 8+9+10+11		13 = 6+12		14 = 13/5*100		15	16	
		Monitoring dan Evaluasi Program / Kegiatan	Dok. Pelaporan Bulanan, triwulan dan tahunan hasil kegiatan Monev Program Keg. Pembangunan Kab. Enrekang	Dok	20	881,111,333	16	534,200,859	4	205,000,000	100	14,958,000	100	9,342,800					200	24,300,800	180	558,501,659	90.00	63.39		

No.	Sasaran	Urusan/Bidang Urusan Pemerintahan Daerah dan Program/Kegiatan	Indikator Kinerja Program (outcome) / Kegiatan (output)	Target Renstra Perangkat Daerah pada Tahun 2018 s/d 2023(Akhir Periode Renstra Perangkat Daerah)		Realisasi Capaian Kinerja Renstra Perangkat Daerah sampai dengan Renja Perangkat Daerah Tahun Lalu (2017)		Realisasi Kinerja pada Triwulan				Realisasi Capaian Kinerja dan Anggaran Renja Perangkat Daerah yang di Evaluasi	Realisasi Kinerja dan Anggaran Renstra Perangkat Daerah s/d Tahun 2018 (Akhir Tahun Pelaksanaan Daerah)		Tingkat Capaian Kinerja dan Realisasi Anggaran Renstra Perangkat Daerah s/d tahun 2018 (%)		Unit Perangkat Daerah Penanggung Jawab	Ket.							
								I	II	III	IV														
1	2	3	4	5		6		7		8		9		10		11		12 = 8+9+10+11		13 = 6+12		14 = 13/5*100		15	16
				K	Rp	K	Rp	K	Rp	K	Rp	K	Rp	K	Rp	K	Rp	K	Rp	K	Rp	K	Rp		
												Rata-Rata Capaian Kinerja (%)		90.0	63.39										
												Predikat Kinerja		T	S										
												Total rata-rata capaian kinerja dan anggaran dari seluruh program		81.35	66.31										
												Predikat Kinerja		T	S										
<b>Faktor Pendorong Keberhasilan Kinerja :</b>																									
<b>Faktor Penghambat Pencapaian Kinerja :</b>																									
<b>Tindak Lanjut Yang Diperlukan Dalam Triwulan Berikutnya :</b>																									
<b>Tindak Lanjut Yang Dilakukan Dalam Renja Perangkat Daerah Kab/Kota Tahun Berikutnya :</b>																									

## **2.2. Analisis Kinerja Pelayanan SKPD**

Badan Perencanaan Pembangunan, Penelitian dan Pengembangan Daerah Daerah (BAPPEDA-LITBANG) Kabupaten Enrekang dalam melaksanakan tugas pokok dan fungsinya selama lima tahun terakhir telah melakukan berbagai aktivitas yang berdampak pada perumusan perencanaan pembangunan yang merupakan faktor kunci dan awal keberhasilan dari pencapaian tujuan pembangunan dalam berbagai bidang. Eksistensi Bappeda-Litbang Kabupaten Enrekang dalam pencapaian kinerjanya dapat diukur melalui program yang dicanangkan sebagai bagian dari keseluruhan proses pembangunan daerah seperti ; Penyusunan RPJMD dimana merupakan kerangka acuan utama dalam penyelenggaraan pembangunan yang disertai dengan analisis kebutuhan secara prioritas dengan menyetarakan langkah dan kegiatan perencanaan program yang dilakukan setiap tahun melalui Rencana Kerja Pemerintah Daerah RKPD dalam wujud Anggaran Pembangunan Belanja Daerah (APBD). Penyelenggaraan tugas pokok dan fungsi BAPPEDA-LITBANG, telah dicapai melalui Koordinasi Perencanaan Program Pembangunan Tahunan Daerah dengan tujuan menyetarakan langkah dan kegiatan perencanaan program yang akan dilaksanakan setiap tahun agar dicapai daya guna dan hasil guna yang sebesar-besarnya. Sasaran dan mekanisme pelaksanaan diawali dengan identifikasi kebijaksanaan berupa Rapat Koordinasi untuk penentuan program tahunan berdasarkan skala prioritas dan identifikasi program yang perlu dikordinasikan.

Untuk mewujudkan suatu koordinasi yang baik, maka langkah awal yang penting dilaksanakan adalah mengidentifikasi keterkaitan dan kepentingan SKPD. Kegiatan identifikasi keterkaitan dan kepentingan SKPD dalam perencanaan pembangunan Kabupaten Enrekang pada umumnya telah dilakukan dengan baik. Untuk keterpaduan dalam pelaksanaan kegiatan sejenis yang berkaitan, pada umumnya telah terlaksana tetapi belum mencerminkan kondisi yang ideal. Hal ini disebabkan karena SKPD belum memahami benar tujuan kegiatan yang ingin dicapai. Belum baiknya keterpaduan antar kegiatan yang sejenis menyebabkan rencana pembangunan yang dibuat belum memperlihatkan prioritas tetapi masih berupa daftar keinginan. Disamping masih teras adanya keinginan dari setiap SKPD untuk mengejar kegiatan dibanding menyusun program yang betul-betul sesuai keinginan dan kebutuhan masyarakat.

Agar kegiatan pembangunan di daerah dapat dilaksanakan secara berhasil guna dan berdaya guna maka perlu adanya keselarasan dan keserasian antara pelaksanaan kegiatan pemerintah dengan kebutuhan masyarakat. Oleh karena itu suatu bagian kegiatan atau beberapa bagian

kegiatan Kabupaten Enrekang dilaksanakan oleh beberapa SKPD, maka perlu diadakan pengaturan waktu pelaksanaan.

Berkenaan dengan pengaturan jadwal kegiatan pembangunan Kabupaten Enrekang, relatif cukup baik. Hal ini didasarkan pada saat Musrenbang Kabupaten, sehingga setiap SKPD dapat melihat dan menyesuaikan pelaksanaan dengan pengaturan jadwal yang telah ditetapkan.

Sebagai lembaga yang bertanggung jawab terhadap kegiatan koordinasi perencanaan pembangunan daerah Kabupaten Enrekang, maka BAPPEDA-LITBANG hendaknya mengikuti perencanaan yang dibuat oleh masing-masing SKPD dan melakukan perubahan (revisi) ataupun memberikan masukan agar rencana kegiatan yang dibuat oleh masing-masing SKPD sesuai kebijakan umum daerah dan kebutuhan masyarakat. Kegiatan BAPPEDA-LITBANG dalam mengikuti atau mengawal perkembangan perencanaan setiap SKPD Kabupaten Enrekang masih kurang optimal.

Pada sisi proses perencanaan, Bappeda Kabupaten Enrekang selama ini telah mengupayakan agar dapat berlangsung sesuai mekanisme yang telah diatur, namun belum bisa berjalan optimal. Seyogyanya setiap perencanaan pembangunan berangkat dari hasil proses dan mekanisme Musrenbang, tetapi kenyataan selama ini Bappeda tidak bisa berbuat banyak ketika terjadi usulan alokasi kegiatan yang tidak melalui keputusan Musrenbang pada saat pembahasan Perencanaan dan Penganggaran tahunan daerah di DPRD (KUA-PPAS, RAPBD). Untuk itu Bappeda telah memfasilitasi terbitnya Peraturan Daerah nomor 10 Tahun 2008 tentang Sistem Perencanaan Partisipatif Pembangunan Daerah Kabupaten Enrekang. Hal ini ditujukan untuk membangun konsistensi perencanaan dan ruang bagi segenap elemen masyarakat untuk berpartisipasi dalam perencanaan pembangunan daerah.

Kegiatan evaluasi perencanaan merupakan salah satu fungsi dasar dari manajemen yang bertujuan untuk mendapat informasi sejauhmana efisiensi dan efektifitas pencapaian sasaran suatu kegiatan. Evaluasi perencanaan telah dilakukan dengan baik, walaupun belum semua masalah yang timbul dapat langsung dipecahkan tetapi seluruh kegiatan evaluasi perencanaan telah merujuk kepada peraturan yang berlaku sehingga telah diperoleh gambaran yang komprehensif mengenai pencapaian efisiensi dan efektifitas pelaksanaan pembangunan yang dilaksanakan.

Kinerja pelayanan Bappeda sesuai tugas pokok dan fungsi, difokuskan pada upaya mewujudkan sistem perencanaan pembangunan daerah, yang ditunjukkan dengan terbitnya dokumen-dokumen perencanaan pembangunan

daerah. Gambaran pencapaian kinerja pelayanan Bappeda-Litbang sebagaimana pada tabel 2.2 berikut.





### **2.3. Isu-isu Penting Penyelenggaraan Tugas dan Fungsi Bappeda**

Badan Perencanaan Pembangunan Daerah (BAPPEDA) Kabupaten Enrekang merupakan kelembagaan daerah yang mendapat tugas untuk membantu Bupati dalam penyelenggaraan pemerintahan daerah dibidang perencanaan pembangunan daerah mendapat amanat atau mandat untuk melaksanakan fungsi koordinator perencanaan pembangunan dalam lingkup organisasi pemerintahan Kabupaten Enrekang. Dalam melaksanakan tugas yang diemban Bappeda Kabupaten Enrekang masih perlu meningkatkan kapasitas kelembagaannya. Selama ini posisi kelembagaan Bappeda dirasa masih lemah dalam membangun koordinasi dan komunikasi perencanaan yang lebih produktif, terhadap berbagai stakeholder, termasuk dengan para SKPD lingkup Pemerintah Kabupaten Enrekang. Faktor keterbatasan kompetensi SDM aparatur, struktur kelembagaan dan tupoksi yang belum sepenuhnya mendukung dalam mengemban peran tersebut.

Adapun isu-isu yang menjadi faktor-faktor yang mempengaruhi tingkat pencapaian kinerja pelaksanaan Tugas dan Fungsi Bappeda antara lain :

1. Integrasi perencanaan pembangunan antar SKPD maupun antar sektor belum tercipta secara optimal. Sehingga diharapkan adanya upaya memantapkan fungsi Koordinasi dan Komunikasi perencanaan antar SKPD lingkup Pemerintah Kabupaten Enrekang, maupun dengan SKPD pemerintah Provinsi dan Lembaga/Kementerian pada Pemerintah Pusat.
2. Keterbatasan penyediaan data/informasi yang akurat dari masing-masing SKPD, sehingga akan berdampak pada hasil perumusan perencanaan SKPD yang belum sepenuhnya memenuhi standar kualitas perencanaan yang terukur dan tepat sasaran.
3. Pola pikir disebagian oknum aparatur pemerintah daerah yang lebih menekankan pada aspek alokasi anggaran SKPD, yang kurang seimbang dengan upaya bagaimana memperbaiki kualitas perencanaan sesuai mekanisme dan proses yang ada untuk lebih maksimal. Pada sisi lain pula kompetensi SDM aparatur perencana disetiap SKPD masih perlu diberi pendampingan atau pembimbingan melalui diklat teknis perencanaan.
4. Tantangan yang dihadapi Bappeda selama ini dalam penyusunan dokumen perencanaan tahunan RKPD adalah adanya beberapa SKPD yang kurang memberikan perhatian yang serius terhadap ketepatan waktu penyusunan rancangan Renja-SKPD sebagai bahan masukan penyusunan RKPD,

sehingga dokumen RKPD yang seyogyanya selesai pada bulan Mei setiap tahunnya namun tidak bisa terwujud.

5. Tantangan yang dihadapi terkait dengan fungsi pengendalian/monitoring dan Evaluasi pelaksanaan perencanaan adalah beberapa SKPD terlambat menyampaikan laporan monitoring pelaksanaan kegiatan serta kurang memberikan informasi atas hasil evaluasi pencapaian kinerja pelaksanaan kegiatan pembangunan.

#### **2.4. Review terhadap Rancangan Awal RKPD**

Proses penyusunan Rencana Kerja Pemerintah Daerah (RKPD) Tahun 2018, diawali dengan menyusun Rancangan Awal RKPD, yang salah satu bahan masukannya adalah Rancangan awal Renja-SKPD berpedoman pada Renstra SKPD untuk pelaksanaan tahun 2018.

Rancangan awal RKPD sesuai bidang tugas pokok dan fungsi Bappeda-Litbang merencanakan 18 program dan 64 Kegiatan dengan rencana pagu anggaran Rp. 5,865,500,000,-. Hasil analisis kebutuhan program dan kegiatan untuk mewujudkan visi, misi serta tupoksi Bappeda-Litbang yang dipaduserasikan dengan hasil pelaksanaan Musrenbang Kabupaten, memperlihatkan tidak adanya perubahan program kegiatan pada rancangan awal RKPD tahun 2018. Secara rinci dapat disajikan pada table 2.3. berikut :

**Tabel 2.3**  
**Rumusan Rencana Program Kegiatan Bappeda-Litbang Tahun 2018 dan Hasil Analisa Kebutuhan Tahun 2018**  
**Kabupaten Enrekang**

RANCANGAN AWAL RKPD						HASIL ANALISIS KEBUTUHAN				
No.	Urusan/Bidang Urusan Pemerintahan Daerah dan Program/Kegiatan	Lokasi	Keluaran Kegiatan		Pagu Indikatif (Rp.000)	Urusan/Bidang Urusan Pemerintahan Daerah dan Program/Kegiatan	Lokasi	Keluaran Kegiatan		Pagu Indikatif (Rp.000)
			Tolak Ukur	Target				Tolak Ukur	Target	
			4	5				6	7	
1	Urusan Wajib					Urusan Wajib				
	Urusan Perencanaan Pembangunan					Urusan Perencanaan Pembangunan				
	Program Pelayanan Administrasi Perkantoran				914,150	Program Pelayanan Administrasi Perkantoran				914,150
	Penyediaan Jasa Komunikasi, Sumber Daya Air dan Listrik	Bappeda-Litbang	Persentase ketersediaan prasarana yang memadai	100%	96,000	Penyediaan Jasa Komunikasi, Sumber Daya Air dan Listrik	Bappeda-Litbang	Persentase ketersediaan prasarana yang memadai	100%	96,000
	Penataan dan Pemeliharaan Halaman/Lin	Bappeda-Litbang	Tertatanya halaman kantor yang rapi dan bersih	4 Bidang Halaman	35,000	Penataan dan Pemeliharaan Halaman/Lin	Bappeda-Litbang	Tertatnya halaman kantor yang rapi dan bersih	4 Bidang Halaman	35,000

RANCANGAN AWAL RKPD						HASIL ANALISIS KEBUTUHAN				
No.	Urusan/Bidang Urusan Pemerintahan Daerah dan Program/Kegiatan	Lokasi	Keluaran Kegiatan		Pagu Indikatif (Rp.000)	Urusan/Bidang Urusan Pemerintahan Daerah dan Program/Kegiatan	Lokasi	Keluaran Kegiatan		Pagu Indikatif (Rp.000)
			Tolak Ukur					Tolak Ukur		
				Target					Target	
1	2	3	4	5	6	7	8	9	10	11
	gkungan Perkantoran					gkungan Perkantoran				
	Penyediaan Komponen Instalasi Listrik/Penerangan Bangunan Kantor	Bappedalitbang	Tersedianya Komponen instalasi listrik/penerangan bangunan kantor	4 Jenis	7,500	Penyediaan Komponen Instalasi Listrik/Penerangan Bangunan Kantor	Bappedalitbang	Tersedianya Komponen instalasi listrik/penerangan bangunan kantor	4 Jenis	7,500
	Penyediaan Bahan Bacaan dan Peraturan Perundang-undangan	Bappedalitbang	tersedianya bahan bacaan dan peraturan perundang-undangan	8 Media	11,000	Penyediaan Bahan Bacaan dan Peraturan Perundang-undangan	Bappedalitbang	tersedianya bahan bacaan dan peraturan perundang-undangan	8 Media	11,000
	Rapat-rapat koordinasi dan Konsultasi keluar Daerah	Enrekang, Provinsi dan Pusat	Frekuensi koordinasi dan konsultasi keluar daerah	48 Kali	270,000	Rapat-rapat koordinasi dan Konsultasi keluar Daerah	Enrekang, Provinsi dan Pusat	Frekuensi koordinasi dan konsultasi keluar daerah	48 Kali	270,000
	Pelaksanaan Pelelangan/Pengadaan Barang dan Jasa	Bappedalitbang	Jumlah paket pengadaan barang dan jasa yang dilelang	4 Paket	2,000	Pelaksanaan Pelelangan/Pengadaan Barang dan Jasa	Bappedalitbang	Jumlah paket pengadaan barang dan jasa yang dilelang	4 Paket	2,000

RANCANGAN AWAL RKPD						HASIL ANALISIS KEBUTUHAN				
No.	Urusan/Bidang Urusan Pemerintahan Daerah dan Program/Kegiatan	Lokasi	Keluaran Kegiatan		Pagu Indikatif (Rp.000)	Urusan/Bidang Urusan Pemerintahan Daerah dan Program/Kegiatan	Lokasi	Keluaran Kegiatan		Pagu Indikatif (Rp.000)
			Tolak Ukur					Tolak Ukur		
				TARGET					TARGET	
1	2	3	4	5	6	7	8	9	10	11
	Koordinasi, Konsultasi dalam Daerah & Peninjauan Lapangan	Kab. Enrekang	Frekuensi koordinasi dan peninjauan lapangan dalam daerah	96 Kali	95,000	Koordinasi, Konsultasi dalam Daerah & Peninjauan Lapangan	Kab. Enrekang	Frekuensi koordinasi dan peninjauan lapangan dalam daerah	96 Kali	95,000
	Pengelolaan Administrasi Keuangan dan Perkantoran	Bappedalitbang	Jumlah jenis adm. Keuangan dan perkantoran yang dikelola	10 Jenis	372,250	Pengelolaan Administrasi Keuangan dan Perkantoran	Bappedalitbang	Jumlah jenis adm. Keuangan dan perkantoran yang dikelola	10 Jenis	372,250
	Penyediaan Peralatan Kebersihan dan Perlengkapan Dapur Kantor	Bappedalitbang	Jumlah jenis peralatan kebersihan dan perlengkapan dapur kantor	9 Jenis	25,400	Penyediaan Peralatan Kebersihan dan Perlengkapan Dapur Kantor	Bappedalitbang	Jumlah jenis peralatan kebersihan dan perlengkapan dapur kantor	9 Jenis	25,400
	<b>Program Peningkatan Sarana &amp; Prasarana Aparatur</b>				<b>1,265,000</b>	<b>Program Peningkatan Sarana &amp; Prasarana Aparatur</b>				<b>1,265,000</b>
	Pengadaan Kendaraan Dinas/Operasional	Bappedalitbang	Jumlah kendaraan dinas diadakan	2 Jenis (2 Mobil, 1 Motor)	600,000	Pengadaan Kendaraan Dinas/Operasional	Bappedalitbang	Jumlah kendaraan dinas diadakan	2 Jenis (2 Mobil, 1 Motor)	600,000

RANCANGAN AWAL RKPD						HASIL ANALISIS KEBUTUHAN				
No.	Urusan/Bidang Urusan Pemerintahan Daerah dan Program/Kegiatan	Lokasi	Keluaran Kegiatan		Pagu Indikatif (Rp.000)	Urusan/Bidang Urusan Pemerintahan Daerah dan Program/Kegiatan	Lokasi	Keluaran Kegiatan		Pagu Indikatif (Rp.000)
			Tolak Ukur					Tolak Ukur		
			4	5				9	10	
1	2	3	4	5	6	7	8	9	10	11
	Pengadaan Perlengkapan Gedung Kantor	Bappedalitbang	Jumlah jenis perlengkapan gedung kantoryang diadakan	6 Unit	121,500	Pengadaan Perlengkapan Gedung Kantor	Bappedalitbang	Jumlah jenis perlengkapan gedung kantoryang diadakan	6 Unit	121,500
	Pengadaan Peralatan Gedung Kantor	Bappedalitbang	Jumlah peralatan gedung kantor yang diadakan	6 unit	160,000	Pengadaan Peralatan Gedung Kantor	Bappedalitbang	Jumlah peralatan gedung kantor yang diadakan	6 unit	160,000
	Pengadaan Mebeleur	Bappedalitbang	Jumlah jenis mobiler kantor yang diadakan	3 Jenis	109,500	Pengadaan Mebeleur	Bappedalitbang	Jumlah jenis mobiler kantor yang diadakan	3 Jenis	109,500
	Pemeliharaan Rutin/Berkala Gedung Kantor	Bappedalitbang	Jumlah jenis pekerjaan pemeliharaan kantor	2 jenis	31,000	Pemeliharaan Rutin/Berkala Gedung Kantor	Bappedalitbang	Jumlah jenis pekerjaan pemeliharaan kantor	2 jenis	31,000
	Pemeliharaan Rutin/Berkala Kendaraan Dinas/Operasional	Bappedalitbang	Jumlah kendaraan dinas yang dipelihara	14 unit	53,000	Pemeliharaan Rutin/Berkala Kendaraan Dinas/Operasional	Bappedalitbang	Jumlah kendaraan dinas yang dipelihara	14 unit	53,000
	Pemeliharaan Rutin/Berkala Peralatan	Bappedalitbang	Jumlah peralatan kantor yang dipelihara	5 unit	20,000	Pemeliharaan Rutin/Berkala Peralatan	Bappedalitbang	Jumlah peralatan kantor yang dipelihara	5 unit	20,000

RANCANGAN AWAL RKPD						HASIL ANALISIS KEBUTUHAN				
No.	Urusan/Bidang Urusan Pemerintahan Daerah dan Program/Kegiatan	Lokasi	Keluaran Kegiatan		Pagu Indikatif (Rp.000)	Urusan/Bidang Urusan Pemerintahan Daerah dan Program/Kegiatan	Lokasi	Keluaran Kegiatan		Pagu Indikatif (Rp.000)
			Tolak Ukur					Tolak Ukur		
			4	TARGET				5	TARGET	
1	2	3	4	5	6	7	8	9	10	11
	Gedung Kantor	Litbang				Gedung Kantor	Litbang			
	Pemeliharaan Rutin/Berkala Perlengkapan Gedung Kantor	Bappeda-Litbang	Jumlah perlengkapan kantor yang dipelihara	8 unit	20,000	Pemeliharaan Rutin/Berkala Perlengkapan Gedung Kantor	Bappeda-Litbang	Jumlah perlengkapan kantor yang dipelihara	8 unit	20,000
	Rehabilitasi Sedang/Berat Gedung Kantor	Bappeda-Litbang	Jumlah jenis pekerjaan fisik Gedung Kantor yang direhab	1 Jenis	150,000	Rehabilitasi Sedang/Berat Gedung Kantor	Bappeda-Litbang	Jumlah jenis pekerjaan fisik Gedung Kantor yang direhab	1 Jenis	150,000
	<b>Program Peningkatan Disiplin Aparatur</b>				<b>54,400</b>	<b>Program Peningkatan Disiplin Aparatur</b>				<b>54,400</b>
	Pengadaan Pakaian Dinas beserta Perlengkapannya (PDH)	Bappeda-Litbang	Jumlah Pakaian Dinas beserta Perlengkapannya (PDH) yang diadakan	42 Pasa ng	29,400	Pengadaan Pakaian Dinas beserta Perlengkapannya (PDH)	Bappeda-Litbang	Jumlah Pakaian Dinas beserta Perlengkapannya (PDH) yang diadakan	42 Pasa ng	29,400
	Pengadaan Pakaian Khusus Hari-Hari Tertentu	Bappeda-Litbang	Jumlah Pakaian Olahraga yang diadakan	42 Pasa ng	25,000	Pengadaan Pakaian Khusus Hari-Hari Tertentu	Bappeda-Litbang	Jumlah Pakaian Olahraga yang diadakan	42 Pasa ng	25,000

RANCANGAN AWAL RKPD						HASIL ANALISIS KEBUTUHAN					
No.	Urusan/Bidang Urusan Pemerintahan Daerah dan Program/Kegiatan	Lokasi	Keluaran Kegiatan		Pagu Indikatif (Rp.000)	Urusan/Bidang Urusan Pemerintahan Daerah dan Program/Kegiatan	Lokasi	Keluaran Kegiatan		Pagu Indikatif (Rp.000)	
			Tolak Ukur					Tolak Ukur			
				TARGET					TARGET		
1	2	3	4	5	6	7	8	9	10	11	
	<b>Program Peningkatan Kapasitas Sumbr Daya Aparatur</b>				<b>172,000</b>	<b>Program Peningkatan Kapasitas Sumbr Daya Aparatur</b>					<b>172,000</b>
	Pendidikan dan Pelatihan Teknis Tugas dan Fungsi Bagi PNS	Bappeda-Litbang	Jumlah Pegawai yang Mengikuti Diklat/Bimtek	10 Orang	172,000	Pendidikan dan Pelatihan Teknis Tugas dan Fungsi Bagi PNS	Bappeda-Litbang	Jumlah Pegawai yang Mengikuti Diklat/Bimtek	10 Orang	172,000	
	<b>Program Peningkatan Pengembangan Sistem Pelaporan</b>				<b>7,000</b>	<b>Program Peningkatan Pengembangan Sistem Pelaporan</b>				<b>7,000</b>	
	Penyusunan Laporan Capaian Kinerja dan Ikhtisar Realisasi Kinerja OPD	Bappeda-Litbang	Adanya Dokumen LAKIP Bappeda-Litbang	1 Dok	3,500	Penyusunan Laporan Capaian Kinerja dan Ikhtisar Realisasi Kinerja OPD	Bappeda-Litbang	Adanya Dokumen LAKIP Bappeda-Litbang	1 Dok	3,500	
	Penyusunan Pelaporan Keuangan Bulan, Triwulan, Semesteran	Bappeda-Litbang	Jumlah Laporan Keuangan & Fisik Kegiatan Bappeda-Litbang	14 Lap	3,500	Penyusunan Pelaporan Keuangan Bulan, Triwulan, Semesteran	Bappeda-Litbang	Jumlah Laporan Keuangan & Fisik Kegiatan Bappeda-Litbang	14 Lap	3,500	



RANCANGAN AWAL RKPD						HASIL ANALISIS KEBUTUHAN				
No.	Urusan/Bidang Urusan Pemerintahan Daerah dan Program/Kegiatan	Lokasi	Keluaran Kegiatan		Pagu Indikatif (Rp.000)	Urusan/Bidang Urusan Pemerintahan Daerah dan Program/Kegiatan	Lokasi	Keluaran Kegiatan		Pagu Indikatif (Rp.000)
			Tolak Ukur	TARGET				Tolak Ukur	TARGET	
			4	5				6	7	
	<b>Program Sinkronisasi Perencanaan dan Penganggaran OPD</b>				<b>83,500</b>	<b>Program Sinkronisasi Perencanaan dan Penganggaran OPD</b>				<b>83,500</b>
	Penyusunan RKA OPD	Bappeda-Litbang	Adanya Dokumn RKA Bappeda-Litbang	1 Dok	3,500	Penyusunan RKA OPD	Bappeda-Litbang	Adanya Dokumn RKA Bappeda-Litbang	1 Dok	3,500
	Penyusunan DPA OPD	Bappeda-Litbang	Adanya Dokumn DPA Bappeda-Litbang	2 Dok	5,000	Penyusunan DPA OPD	Bappeda-Litbang	Adanya Dokumn DPA Bappeda-Litbang	2 Dok	5,000
	Penyusunan Rencana Strategis OPD	Bappeda-Litbang	Adanya Dokumn Renstra Bappeda-Litbang	1 Dok	25,000	Penyusunan Rencana Strategis OPD	Bappeda-Litbang	Adanya Dokumn Renstra Bappeda-Litbang	1 Dok	25,000
	Penyusunan Rencana Kerja OPD	Bappeda-Litbang	Adanya Dokumn Rencana Kerja Bappeda-Litbang	1 Dok	50,000	Penyusunan Rencana Kerja OPD	Bappeda-Litbang	Adanya Dokumn Rencana Kerja Bappeda-Litbang	1 Dok	50,000
	<b>Program Pengembangan</b>				<b>1,325,000</b>	<b>Program Pengembangan</b>				<b>1,325,000</b>

RANCANGAN AWAL RKPD						HASIL ANALISIS KEBUTUHAN				
No.	Urusan/Bidang Urusan Pemerintahan Daerah dan Program/Kegiatan	Lokasi	Keluaran Kegiatan		Pagu Indikatif (Rp.000)	Urusan/Bidang Urusan Pemerintahan Daerah dan Program/Kegiatan	Lokasi	Keluaran Kegiatan		Pagu Indikatif (Rp.000)
			Tolak Ukur					Tolak Ukur		
				TARGET					TARGET	
1	2	3	4	5	6	7	8	9	10	11
	Data/informasi					Data/informasi				
	Pengumpulan data dan informasi capaian pelaksanaan pembangunan daerah	Bappedalitbang	Tersusunnya data informasi capaian kinerja program dan kegiatan	1 Dok	50,000	Pengumpulan data dan informasi capaian pelaksanaan pembangunan daerah	Bappedalitbang	Tersusunnya data informasi capaian kinerja program dan kegiatan	1 Dok	50,000
	Penyusunan/Pengisian 8 Kelompok Data SIPD dan Profil Daerah	Bappedalitbang	Terbitnya dokumen SIPD	1 Dok	120,000	Penyusunan/Pengisian 8 Kelompok Data SIPD dan Profil Daerah	Bappedalitbang	Terbitnya dokumen SIPD	1 Dok	120,000
	Penyusunan Daftar Alokasi Kegiatan/Proyek APBD I/APBD II/APBN	Bappedalitbang	Tersusunnya Daftar Alokasi untuk 12 Kecamatan	12 Dok	30,000	Penyusunan Daftar Alokasi Kegiatan/Proyek APBD I/APBD II/APBN	Bappedalitbang	Tersusunnya Daftar Alokasi untuk 12 Kecamatan	12 Dok	30,000
	Koordinasi Pengendalian Dana Alokasi Khusus	Bappedalitbang	Tersusunnya Daftar Usulan DAK, TP dan Dekonsentrasi serta laporan realisasi pelaksanaan DAK	2 Dok	120,000	Koordinasi Pengendalian Dana Alokasi Khusus	Bappedalitbang	Tersusunnya Daftar Usulan DAK, TP dan Dekonsentrasi serta laporan realisasi pelaksanaan DAK	2 Dok	120,000

RANCANGAN AWAL RKPD						HASIL ANALISIS KEBUTUHAN						
No.	Urusan/Bidang Urusan Pemerintahan Daerah dan Program/Kegiatan	Lokasi	Keluaran Kegiatan		Pagu Indikatif (Rp.000)	Urusan/Bidang Urusan Pemerintahan Daerah dan Program/Kegiatan	Lokasi	Keluaran Kegiatan		Pagu Indikatif (Rp.000)		
			Tolak Ukur					Tolak Ukur				
				Target					Target			
1	2	3	4		5	6	7	8	9		10	11
	Verifikasi dan Penyusunan Prioritas Hasil Musrenbang Desa/Kelurahan	Bappedalitbang	Tersusunnya daftar usulan prioritas desa/kelurahan		1 Dok	150,000	Verifikasi dan Penyusunan Prioritas Hasil Musrenbang Desa/Kelurahan	Bappedalitbang	Tersusunnya daftar usulan prioritas desa/kelurahan		1 Dok	150,000
	Kajian Penelitian	Bappedalitbang	Jumlah objek kajian dan penelitian yang diterbitkan		2 Kajian	250,000	Kajian Penelitian	Bappedalitbang	Jumlah objek kajian dan penelitian yang diterbitkan		2 Kajian	250,000
	Up Dating E-Planning dan E-Monev	Bappedalitbang	Jumlah Updating aplikasi SIMPEPEDA (E-Planning dan E-Monev)		2 Aplikasi	110,000	Up Dating E-Planning dan E-Monev	Bappedalitbang	Jumlah Updating aplikasi SIMPEPEDA (E-Planning dan E-Monev)		2 Aplikasi	110,000
	Study Potensi Pengembangan Sumber Daya Air di Kecamatan Curio	Kec. Curio	Terselenggaranya Study Potensi Pengembangan Sumber Daya Air di Kecamatan Curio		100 %	400,000	Study Potensi Pengembangan Sumber Daya Air di Kecamatan Curio	Kec. Curio	Terselenggaranya Study Potensi Pengembangan Sumber Daya Air di Kecamatan Curio		100 %	400,000
	Koordinasi dan Sinkronisasi Perencanaan	Bappedalitbang	Frekuensi pelaksanaan koordinasi		1 Tahun	95,000	Koordinasi dan Sinkronisasi Perencanaan	Bappedalitbang	Frekuensi pelaksanaan koordinasi		1 Tahun	95,000

RANCANGAN AWAL RKPD						HASIL ANALISIS KEBUTUHAN				
No.	Urusan/Bidang Urusan Pemerintahan Daerah dan Program/Kegiatan	Lokasi	Keluaran Kegiatan		Pagu Indikatif (Rp.000)	Urusan/Bidang Urusan Pemerintahan Daerah dan Program/Kegiatan	Lokasi	Keluaran Kegiatan		Pagu Indikatif (Rp.000)
			Tolak Ukur					Tolak Ukur		
				TARGET					TARGET	
1	2	3	4	5	6	7	8	9	10	11
	n dan Kelitbangan					n dan Kelitbangan				
	<b>Program Perencanaan Pengembangan Wilayah Strategis dan Cepat Tumbuh</b>				<b>300,000</b>	<b>Program Perencanaan Pengembangan Wilayah Strategis dan Cepat Tumbuh</b>				<b>300,000</b>
	Koordinasi Penataan Ruang Daerah	Bappeda-Litbang	Frekuensi Rapat Koordinasi BKPRD untuk perencanaan pemamfaatan dan pengendalian Tata ruang Daerah	2 Kali	50,000	Koordinasi Penataan Ruang Daerah	Bappeda-Litbang	Frekuensi Rapat Koordinasi BKPRD untuk perencanaan pemamfaatan dan pengendalian Tata ruang Daerah	2 Kali	50,000
	Penyusunan Kebijakan dan Strategis (JAKESTRA) Pengembangan Air Minum	Bappeda-Litbang	Tersusunnya dokumen kebijakan dan strategis pengembangan air minum Kabupaten Enrekang	1 Dok	50,000	Penyusunan Kebijakan dan Strategis (JAKESTRA) Pengembangan Air Minum	Bappeda-Litbang	Tersusunnya dokumen kebijakan dan strategis pengembangan air minum Kabupaten Enrekang	1 Dok	50,000
	Koordinasi Percepatan Reformasi Agraria	Bappeda-Litbang	Frekuensi koordinasi dalam rangka percepatan reformasi agraria	6 Kali	40,000	Koordinasi Percepatan Reformasi Agraria	Bappeda-Litbang	Frekuensi koordinasi dalam rangka percepatan reformasi agraria	6 Kali	40,000

RANCANGAN AWAL RKPD						HASIL ANALISIS KEBUTUHAN				
No.	Urusan/Bidang Urusan Pemerintahan Daerah dan Program/Kegiatan	Lokasi	Keluaran Kegiatan		Pagu Indikatif (Rp.000)	Urusan/Bidang Urusan Pemerintahan Daerah dan Program/Kegiatan	Lokasi	Keluaran Kegiatan		Pagu Indikatif (Rp.000)
			Tolak Ukur					Tolak Ukur		
			4	5				6	7	
	Pendampingan Program Kota Tanpa Kumuh (Kotaku)	Bappedalitbang	Jumlah kawasan pendampingan Program Kotaku	12 Kawasan	75,000	Pendampingan Program Kota Tanpa Kumuh (Kotaku)	Bappedalitbang	Jumlah kawasan pendampingan Program Kotaku	12 Kawasan	75,000
	Koordinasi Pembangunan Kawasan Perdesaan	Bappedalitbang	Terlaksananya Penetapan Kawasan-kawasan Perdesaan	8 Kawasan	85,000	Koordinasi Pembangunan Kawasan Perdesaan	Bappedalitbang	Terlaksananya Penetapan Kawasan-kawasan Perdesaan	8 Kawasan	85,000
<b>1</b>	<b>Program Peningkatan Kapasitas Kelembagaan Perencanaan Pembangunan Daerah</b>				<b>750,000</b>	<b>Program Peningkatan Kapasitas Kelembagaan Perencanaan Pembangunan Daerah</b>				<b>750,000</b>
	Peningkatan Kemampuan teknis aparat perencana	Bappedalitbang	Terlatihnya tenaga perencana SKPD dalam menyusun dokumen perencanaan	1 Kali	250,000	Peningkatan Kemampuan teknis aparat perencana	Bappedalitbang	Terlatihnya tenaga perencana SKPD dalam menyusun dokumen perencanaan	1 Kali	250,000
	Peningkatan Kapasitas Fasilitator Musrenbang Kecamatan & Kader	Bappedalitbang	Jumlah fasilitator musrenbang Kecamatan yang dilatih	42 Orang	250,000	Peningkatan Kapasitas Fasilitator Musrenbang Kecamatan & Kader	Bappedalitbang	Jumlah fasilitator musrenbang Kecamatan yang dilatih	42 Orang	250,000

RANCANGAN AWAL RKPD						HASIL ANALISIS KEBUTUHAN				
No.	Urusan/Bidang Urusan Pemerintahan Daerah dan Program/Kegiatan	Lokasi	Keluaran Kegiatan		Pagu Indikatif (Rp.000)	Urusan/Bidang Urusan Pemerintahan Daerah dan Program/Kegiatan	Lokasi	Keluaran Kegiatan		Pagu Indikatif (Rp.000)
			Tolak Ukur					Tolak Ukur		
				TARGET					TARGET	
1	2	3	4	5	6	7	8	9	10	11
	Pengerak Pembangunan Desa/Kota					Pengerak Pembangunan Desa/Kota				
	Studi Banding Aparatur Perencana	Bappedalitbang	Jumlah aparat perencana yang ikut studi banding	43 OPD	250,000	Studi Banding Aparatur Perencana	Bappedalitbang	Jumlah aparat perencana yang ikut studi banding	43 OPD	250,000
	<b>Program Perencanaan Pembangunan Daerah</b>				<b>1,525,000</b>	<b>Program Perencanaan Pembangunan Daerah</b>				<b>1,525,000</b>
	Penyusunan rancangan RKPD	Bappedalitbang	Tersusunnya dokumen rencana kerja Pemerintahan Daerah Tahun 2020	1 Dok	180,000	Penyusunan rancangan RKPD	Bappedalitbang	Tersusunnya dokumen rencana kerja Pemerintahan Daerah Tahun 2020	1 Dok	180,000
	Penyelenggaraan Musrenbang RKPD	Bappedalitbang	Tersusunnya program/kegiatan prioritas usulan masyarakat	1 Dok	190,000	Penyelenggaraan Musrenbang RKPD	Bappedalitbang	Tersusunnya program/kegiatan prioritas usulan masyarakat	1 Dok	190,000
	Evaluasi Pencapaian RPJMD	Bappedalitbang	Tersusunnya dokumen Evaluasi RPJMD	1 Dok	60,000	Evaluasi Pencapaian RPJMD	Bappedalitbang	Tersusunnya dokumen Evaluasi RPJMD	1 Dok	60,000

RANCANGAN AWAL RKPD						HASIL ANALISIS KEBUTUHAN						
No.	Urusan/Bidang Urusan Pemerintahan Daerah dan Program/Kegiatan	Lokasi	Keluaran Kegiatan		Pagu Indikatif (Rp.000)	Urusan/Bidang Urusan Pemerintahan Daerah dan Program/Kegiatan	Lokasi	Keluaran Kegiatan		Pagu Indikatif (Rp.000)		
			Tolak Ukur					Tolak Ukur				
				TARGET					TARGET			
1	2	3	4		5	6	7	8	9		10	11
	Penyusunan Perubahan Rencana Kerja Pemerintah Daerah (RKPD)	Bappedalitbang	Tesusunnya dokumen RKPD Perubahan Tahun 2019		1 Dok	135,000	Penyusunan Perubahan Rencana Kerja Pemerintah Daerah (RKPD)	Bappedalitbang	Tesusunnya dokumen RKPD Perubahan Tahun 2019		1 Dok	135,000
	Penyusunan KUA PPAS	Bappedalitbang	Tersusunnya dokumen KUA PPAS Pokok Tahun 2020		4 Dok	250,000	Penyusunan KUA PPAS	Bappedalitbang	Tersusunnya dokumen KUA PPAS Pokok Tahun 2020		4 Dok	250,000
	Pelaksanaan Forum Lintas Perangkat Daerah	Bappedalitbang	Terfasilitasinya pelaksanaan forum Lintas Perangkat Daerah		1 Kali	65,000	Pelaksanaan Forum Lintas Perangkat Daerah	Bappedalitbang	Terfasilitasinya pelaksanaan forum Lintas Perangkat Daerah		1 Kali	65,000
	Penyusunan Dokumen RPJMD Tahun 2019 - 2023	Bappedalitbang	Tersusunnya dokumen RPJMD Tahun 2019 - 2023		1 Dok	285,000	Penyusunan Dokumen RPJMD Tahun 2019 - 2023	Bappedalitbang	Tersusunnya dokumen RPJMD Tahun 2019 - 2023		1 Dok	285,000
	Verifikasi / Asistensi Rancangan Renja Perangkat Daerah	Bappedalitbang	Terlaksananya Verifikasi/Asistensi Rancangan Kerja Perangkat Daerah		43 Dok	30,000	Verifikasi / Asistensi Rancangan Renja Perangkat Daerah	Bappedalitbang	Terlaksananya Verifikasi/Asistensi Rancangan Kerja Perangkat Daerah		43 Dok	30,000

RANCANGAN AWAL RKPD						HASIL ANALISIS KEBUTUHAN						
No.	Urusan/Bidang Urusan Pemerintahan Daerah dan Program/Kegiatan	Lokasi	Keluaran Kegiatan		Pagu Indikatif (Rp.000)	Urusan/Bidang Urusan Pemerintahan Daerah dan Program/Kegiatan	Lokasi	Keluaran Kegiatan		Pagu Indikatif (Rp.000)		
			Tolak Ukur					Tolak Ukur				
				Target					Target			
1	2	3	4		5	6	7	8	9		10	11
	Pengendalian dan Evaluasi RKPD	Bappedalitbang	Tersusunnya Laporan Evaluasi RKPD		1 Dok	30,000	Pengendalian dan Evaluasi RKPD	Bappedalitbang	Tersusunnya Laporan Evaluasi RKPD		1 Dok	30,000
	Koordinasi dan Pembinaan Musrenbang Desa	Bappedalitbang	Tersusunnya daftar usulan rencana kerja pemerintah Desa (DU-RKPDes)		112 Desa	300,000	Koordinasi dan Pembinaan Musrenbang Desa	Bappedalitbang	Tersusunnya daftar usulan rencana kerja pemerintah Desa (DU-RKPDes)		112 Desa	300,000
	<b>Program Perencanaan Pembangunan Ekonomi</b>					<b>360,000</b>	<b>Program Perencanaan Pembangunan Ekonomi</b>					<b>360,000</b>
	Koordinasi Perencanaan Pembangunan Bidang Ekonomi	Bappedalitbang	Persentase hasil koordinasi perencanaan pembangunan bidang ekonomi			80,000	Koordinasi Perencanaan Pembangunan Bidang Ekonomi	Bappedalitbang	Persentase hasil koordinasi perencanaan pembangunan bidang ekonomi			80,000
	Koordinasi Pengendalian dan Evaluasi Dana Bagi Hasil (DBH) Pajak Rokok	Bappedalitbang	Terlaksananya Koordinasi Pengendalian dan Evaluasi DBH Pajak Rokok		2 OPD	80,000	Koordinasi Pengendalian dan Evaluasi Dana Bagi Hasil (DBH) Pajak Rokok	Bappedalitbang	Terlaksananya Koordinasi Pengendalian dan Evaluasi DBH Pajak Rokok		2 OPD	80,000



RANCANGAN AWAL RKPD						HASIL ANALISIS KEBUTUHAN				
No.	Urusan/Bidang Urusan Pemerintahan Daerah dan Program/Kegiatan	Lokasi	Keluaran Kegiatan		Pagu Indikatif (Rp.000)	Urusan/Bidang Urusan Pemerintahan Daerah dan Program/Kegiatan	Lokasi	Keluaran Kegiatan		Pagu Indikatif (Rp.000)
			Tolak Ukur					Tolak Ukur		
				TARGET					TARGET	
1	2	3	4	5	6	7	8	9	10	11
	Massenrem-pulu Expo	Kab. Enrekang	Terlaksananya pameran Pembangunan	43 OPD	200,000	Massenrem-pulu Expo	Kab. Enrekang	Terlaksananya pameran Pembangunan	43 OPD	200,000
	<b>Program Perencanaan Sosbud dan Pemerintahan</b>				<b>1,515,000</b>	<b>Program Perencanaan Sosbud dan Pemerintahan</b>				<b>1,515,000</b>
	Koordinasi Penanggulangan kemiskinan Daerah	Bappeda-Litbang	Terlaksananya koordinasi penanggulangan kemiskinan Daerah	95%	300,000	Koordinasi Penanggulangan kemiskinan Daerah	Bappeda-Litbang	Terlaksananya koordinasi penanggulangan kemiskinan Daerah	95%	300,000
	Koordinasi dan Sinkronisasi antara RKPD dan RKPDes	Bappeda-Litbang	Tersusunnya Dokumen Perencanaan Tahunan Desa yang selaras dengan Dokumen Perencanaan Kabupaten	112 desa	70,000	Koordinasi dan Sinkronisasi antara RKPD dan RKPDes	Bappeda-Litbang	Tersusunnya Dokumen Perencanaan Tahunan Desa yang selaras dengan Dokumen Perencanaan Kabupaten	112 desa	70,000
	Sinkronisasi dan Evaluasi Program Bidang Sosbud	Bappeda-Litbang	Terlaksananya koordinasi dan evaluasi program Bidang sosbud	95%	300,000	Sinkronisasi dan Evaluasi Program Bidang Sosbud	Bappeda-Litbang	Terlaksananya koordinasi dan evaluasi program Bidang sosbud	95%	300,000
	Koordinasi Pelaksanaan Kabupaten Sehat (KKS)	Bappeda-Litbang	Tersedianya data pada OPD dan terbinanya Forum Kecamatan, Pokja Desa serta Lokus sasaran tatanan	9 Tatanan	85,000	Koordinasi Pelaksanaan Kabupaten Sehat (KKS)	Bappeda-Litbang	Tersedianya data pada OPD dan terbinanya Forum Kecamatan, Pokja Desa serta Lokus sasaran tatanan	9 Tatanan	85,000

RANCANGAN AWAL RKPD						HASIL ANALISIS KEBUTUHAN						
No.	Urusan/Bidang Urusan Pemerintahan Daerah dan Program/Kegiatan	Lokasi	Keluaran Kegiatan		Pagu Indikatif (Rp.000)	Urusan/Bidang Urusan Pemerintahan Daerah dan Program/Kegiatan	Lokasi	Keluaran Kegiatan		Pagu Indikatif (Rp.000)		
			Tolak Ukur					Tolak Ukur				
				Target					Target			
1	2	3	4		5	6	7	8	9		10	11
	Koordinasi Perencanaan dan Penganggaran Responsif Gender	Bappedalitbang	Terlaksananya Koordinasi Perencanaan dan Penganggaran Responsif Gender		100%	90,000	Koordinasi Perencanaan dan Penganggaran Responsif Gender	Bappedalitbang	Terlaksananya Koordinasi Perencanaan dan Penganggaran Responsif Gender		100%	90,000
	koordinasi Aksi Pencegahan dan Pemberantasan Korupsi (Aksi PPK)	Bappedalitbang	Tersedianya Laporan tentang Aksi Pencegahan dan Pemberantasan Korupsi		1 Tahun	30,000	koordinasi Aksi Pencegahan dan Pemberantasan Korupsi (Aksi PPK)	Bappedalitbang	Tersedianya Laporan tentang Aksi Pencegahan dan Pemberantasan Korupsi		1 Tahun	30,000
	Koordinasi Kabupaten layak Anak	Bappedalitbang	Terlaksananya Koordinasi Kabupaten layak Anak		100%	90,000	Koordinasi Kabupaten layak Anak	Bappedalitbang	Terlaksananya Koordinasi Kabupaten layak Anak		100%	90,000
	Koordinasi Penyusunan Rencana Aksi Daerah (RAD) Kabupaten Layak Anak	Bappedalitbang	Tersusunnya Dokumen Rencana Aksi Daerah Kabupaten Layak Anak		100%	150,000	Koordinasi Penyusunan Rencana Aksi Daerah (RAD) Kabupaten Layak Anak	Bappedalitbang	Tersusunnya Dokumen Rencana Aksi Daerah Kabupaten Layak Anak		100%	150,000
	Koordinasi Penyusunan Rencana Aksi Daerah	Bappedalitbang	Tersusunnya dokumen Rencana Aksi daerah Stunting		100%	150,000	Koordinasi Penyusunan Rencana Aksi Daerah	Bappedalitbang	Tersusunnya dokumen Rencana Aksi daerah Stunting		100%	150,000

RANCANGAN AWAL RKPD						HASIL ANALISIS KEBUTUHAN				
No.	Urusan/Bidang Urusan Pemerintahan Daerah dan Program/Kegiatan	Lokasi	Keluaran Kegiatan		Pagu Indikatif (Rp.000)	Urusan/Bidang Urusan Pemerintahan Daerah dan Program/Kegiatan	Lokasi	Keluaran Kegiatan		Pagu Indikatif (Rp.000)
			Tolak Ukur					Tolak Ukur		
			4	5				6	7	
1	(RAD) Stunting					(RAD) Stunting				
	Koordinasi Penyusunan Rencana Aksi Daerah (RAD) Pengarus Utamaan Gender (PUG)	Bappedalitbang	Tersusunnya dokumen Rencana Aksi Daerah Pengarus Utamaan Gender	100%	150,000	Koordinasi Penyusunan Rencana Aksi Daerah (RAD) Pengarus Utamaan Gender (PUG)	Bappedalitbang	Tersusunnya dokumen Rencana Aksi Daerah Pengarus Utamaan Gender	100%	150,000
	Koordinasi Pelaksanaan Program Germas di Kabupaten Enrekang	Bappedalitbang	Tersosialisasinya Kegiatan Germas pada Masyarakat	100%	100,000	Koordinasi Pelaksanaan Program Germas di Kabupaten Enrekang	Bappedalitbang	Tersosialisasinya Kegiatan Germas pada Masyarakat	100%	100,000
	<b>Program Perencanaan Prasarana Wilayah dan Sumber Daya Alam</b>				<b>1,270,500</b>	<b>Program Perencanaan Prasarana Wilayah dan Sumber Daya Alam</b>				<b>1,270,500</b>
	Koordinasi Perencanaan dan Pelaksanaan Pengelolaan	Bappedalitbang	Jumlah kelembagaan P3A/GP3A yang dibina/ didampingi	45 P3A/GP3A	155,500	Koordinasi Perencanaan dan Pelaksanaan Pengelolaan	Bappedalitbang	Jumlah kelembagaan P3A/GP3A yang dibina/ didampingi	45 P3A/GP3A	155,500

RANCANGAN AWAL RKPD						HASIL ANALISIS KEBUTUHAN				
No.	Urusan/Bidang Urusan Pemerintahan Daerah dan Program/Kegiatan	Lokasi	Keluaran Kegiatan		Pagu Indikatif (Rp.000)	Urusan/Bidang Urusan Pemerintahan Daerah dan Program/Kegiatan	Lokasi	Keluaran Kegiatan		Pagu Indikatif (Rp.000)
			Tolak Ukur					Tolak Ukur		
				Target					Target	
1	2	3	4	5	6	7	8	9	10	11
	Irigasi Partisipatif					Irigasi Partisipatif				
	Koordinasi, konsultasi dan sinkronisasi perencanaan Bidang Praswil SDA dan LH	Enrekang, Provinsi dan Pusa	Persentase pemenuhan permintaan mengikuti rapat koordinasi dan konsultasi tingkat provinsi & Nasional	90%	110,000	Koordinasi, konsultasi dan sinkronisasi perencanaan Bidang Praswil SDA dan LH	Enrekang, Provinsi dan Pusa	Persentase pemenuhan permintaan mengikuti rapat koordinasi dan konsultasi tingkat provinsi & Nasional	90%	110,000
	Koordinasi perencanaan dan pengelolaan Sistem Penyediaan Air Minum/ Air Bersih	Enrekang, Provinsi dan Pusa	Persentase ketersediaan data dan informasi untuk kebutuhan perencanaan SPAM	80%	60,000	Koordinasi perencanaan dan pengelolaan Sistem Penyediaan Air Minum/ Air Bersih	Enrekang, Provinsi dan Pusa	Persentase ketersediaan data dan informasi untuk kebutuhan perencanaan SPAM	80%	60,000
	Koordinasi dan Penyusunan Dokumen Perencanaan Pengembangan dan Pengelolaan	Enrekang, Provinsi dan Pusa	Adanya Dokumen Rencana Pengembangan dan Pengelolaan Bidang Air Minum	1 Dok	100,000	Koordinasi dan Penyusunan Dokumen Perencanaan Pengembangan dan Pengelolaan	Enrekang, Provinsi dan Pusa	Adanya Dokumen Rencana Pengembangan dan Pengelolaan Bidang Air Minum	1 Dok	100,000

RANCANGAN AWAL RKPD						HASIL ANALISIS KEBUTUHAN				
No.	Urusan/Bidang Urusan Pemerintahan Daerah dan Program/Kegiatan	Lokasi	Keluaran Kegiatan		Pagu Indikatif (Rp.000)	Urusan/Bidang Urusan Pemerintahan Daerah dan Program/Kegiatan	Lokasi	Keluaran Kegiatan		Pagu Indikatif (Rp.000)
			Tolak Ukur					Tolak Ukur		
			4	5				6	7	
1	Bidang Air Minum					Bidang Air Minum				
	Koordinasi dan Penyusunan Dokumen Perencanaan dan Pengembangan dan Pengelolaan Bidang Lingkungan Hidup	Enrekang, Provinsi dan Pusa	Terlaksananya Koordinasi Penyusunan Dokumen Kajian Lingkungan Hidup	10 Kali	75,000	Koordinasi dan Penyusunan Dokumen Perencanaan dan Pengembangan dan Pengelolaan Bidang Lingkungan Hidup	Enrekang, Provinsi dan Pusa	Terlaksananya Koordinasi Penyusunan Dokumen Kajian Lingkungan Hidup	10 Kali	75,000
	Koordinasi dan Penyusunan Dokumen Perencanaan dan Pengembangan dan Pengelolaan Bidang Perhubungan	Enrekang, Provinsi dan Pusa	Terlaksananya Koordinasi Penyusunan Dokumen Rencana Pengembangan Jaringan Transportasi Lokal Kabupaten	10 Kali	25,000	Koordinasi dan Penyusunan Dokumen Perencanaan dan Pengembangan dan Pengelolaan Bidang Perhubungan	Enrekang, Provinsi dan Pusa	Terlaksananya Koordinasi Penyusunan Dokumen Rencana Pengembangan Jaringan Transportasi Lokal Kabupaten	10 Kali	25,000

RANCANGAN AWAL RKP						HASIL ANALISIS KEBUTUHAN				
No.	Urusan/Bidang Urusan Pemerintahan Daerah dan Program/Kegiatan	Lokasi	Keluaran Kegiatan		Pagu Indikatif (Rp.000)	Urusan/Bidang Urusan Pemerintahan Daerah dan Program/Kegiatan	Lokasi	Keluaran Kegiatan		Pagu Indikatif (Rp.000)
			Tolak Ukur					Tolak Ukur		
				TARGET					TARGET	
1	2	3	4	5	6	7	8	9	10	11
	Verifikasi perencanaan dan Evaluasi capaian kinerja program SKPD Bidang Praswil dan SDA	Enrekang, Provinsi Pusa	Jumlah dokumen perencanaan SKPD yang diverifikasi (4 SKPD lingkup Bid. Praswil & SDA), Ada laporan hasil evaluasi kinerja program SKPD lingkup Bidang Praswil & SDA	5 Dok	20,000	Verifikasi perencanaan dan Evaluasi capaian kinerja program SKPD Bidang Praswil dan SDA	Enrekang, Provinsi Pusa	Jumlah dokumen perencanaan SKPD yang diverifikasi (4 SKPD lingkup Bid. Praswil & SDA), Ada laporan hasil evaluasi kinerja program SKPD lingkup Bidang Praswil & SDA	5 Dok	20,000
	Penyusunan Kajian Lingkungan Hidup Strategi (KLHS)	Bappedalitbang	Ada Laporan Hasil kajian lingkungan hidup strategis RTRW	1 dok	400,000	Penyusunan Kajian Lingkungan Hidup Strategi (KLHS)	Bappedalitbang	Ada Laporan Hasil kajian lingkungan hidup strategis RTRW	1 dok	400,000
	Pelaksanaan Forum Perencanaan tahunan bidang Praswil dan SDA	Bappedalitbang	Menfasilitasi pelaksanaan forum SKPD	5 SKPD	50,000	Pelaksanaan Forum Perencanaan tahunan bidang Praswil dan SDA	Bappedalitbang	Menfasilitasi pelaksanaan forum SKPD	5 SKPD	50,000
	Koordinasi dan Penyusunan Dokumen Perencanaan Pengemban	Bappedalitbang	Ada Dokumen Rencana Pengembangan dan Pengelolaan Bidang Persampahan	1 dok	100,000	Koordinasi dan Penyusunan Dokumen Perencanaan Pengemban	Bappedalitbang	Ada Dokumen Rencana Pengembangan dan Pengelolaan Bidang Persampahan	1 dok	100,000

RANCANGAN AWAL RKPD						HASIL ANALISIS KEBUTUHAN				
No.	Urusan/Bidang Urusan Pemerintahan Daerah dan Program/Kegiatan	Lokasi	Keluaran Kegiatan		Pagu Indikatif (Rp.000)	Urusan/Bidang Urusan Pemerintahan Daerah dan Program/Kegiatan	Lokasi	Keluaran Kegiatan		Pagu Indikatif (Rp.000)
			Tolak Ukur					Tolak Ukur		
			4	5				6	7	
1	gan dan Pengelolaan Bidang Persampahan					gan dan Pengelolaan Bidang Persampahan				
	Koordinasi dan Penyusunan Dokumen Perencanaan Pengembangan dan Pengelolaan Bidang Sanitasi	Bappeda-Litbang	Ada Dokumen Rencana Pengembangan dan Pengelolaan Bidang Sanitasi	1 dok	100,000	Koordinasi dan Penyusunan Dokumen Perencanaan Pengembangan dan Pengelolaan Bidang Sanitasi	Bappeda-Litbang	Ada Dokumen Rencana Pengembangan dan Pengelolaan Bidang Sanitasi	1 dok	100,000
	Koordinasi dan pendampingan perencanaan DAK Bidang Infrastruktur	Bappeda-Litbang	Terlaksananya koordinasi perencanaan DAK infrastruktur	5 SKPD	75,000	Koordinasi dan pendampingan perencanaan DAK Bidang Infrastruktur	Bappeda-Litbang	Terlaksananya koordinasi perencanaan DAK infrastruktur	5 SKPD	75,000
	<b>Program Percepatan Pembangunan Sanitasi Permukiman</b>				<b>280,000</b>	<b>Program Percepatan Pembangunan Sanitasi Permukiman</b>				<b>280,000</b>

RANCANGAN AWAL RKPD						HASIL ANALISIS KEBUTUHAN				
No.	Urusan/Bidang Urusan Pemerintahan Daerah dan Program/Kegiatan	Lokasi	Keluaran Kegiatan		Pagu Indikatif (Rp.000)	Urusan/Bidang Urusan Pemerintahan Daerah dan Program/Kegiatan	Lokasi	Keluaran Kegiatan		Pagu Indikatif (Rp.000)
			Tolak Ukur					Tolak Ukur		
			4	5				6	7	
1	Koordinasi Rencana Pembangunan Sanitasi Permukiman	Bappedalitbang	Terlaksananya Pendampingan Implementasi Strategi Sanitasi Kabupaten	12 Bulan	55,000	Koordinasi Rencana Pembangunan Sanitasi Permukiman	Bappedalitbang	Terlaksananya Pendampingan Implementasi Strategi Sanitasi Kabupaten	12 Bulan	55,000
	Pendampingan Program Sanitasi Berbasis Masyarakat (SANIMAS)	Bappedalitbang	Terlaksananya pendampingan program SANIMAS	12 Bulan	25,000	Pendampingan Program Sanitasi Berbasis Masyarakat (SANIMAS)	Bappedalitbang	Terlaksananya pendampingan program SANIMAS	12 Bulan	25,000
	Pendampingan Program Penyediaan Air Minum dan Sanitasi Berbasis Masyarakat (PAMSIMAS)	Bappedalitbang	Jumlah Desa sasaran yang didampingi Program PAMSIMAS	21 Desa sasaran	200,000	Pendampingan Program Penyediaan Air Minum dan Sanitasi Berbasis Masyarakat (PAMSIMAS)	Bappedalitbang	Jumlah Desa sasaran yang didampingi Program PAMSIMAS	21 Desa sasaran	200,000
<b>1</b>	<b>Program Perencanaan Pengembangan Infrastruktur Perkotaan dan Kawasan Permukiman</b>				<b>80,000</b>	<b>Program Perencanaan Pengembangan Infrastruktur Perkotaan dan Kawasan Permukiman</b>				<b>80,000</b>



RANCANGAN AWAL RKPD						HASIL ANALISIS KEBUTUHAN						
No.	Urusan/Bidang Urusan Pemerintahan Daerah dan Program/Kegiatan	Lokasi	Keluaran Kegiatan		Pagu Indikatif (Rp.000)	Urusan/Bidang Urusan Pemerintahan Daerah dan Program/Kegiatan	Lokasi	Keluaran Kegiatan		Pagu Indikatif (Rp.000)		
			Tolak Ukur					Tolak Ukur				
				Target					Target			
1	2	3	4		5	6	7	8	9		10	11
	Koordinasi Pembangunan/pengembangan permukiman dan infrastruktur perkotaan	Bappedalitbang	Persentase Ketersediaan data dan informasi Perencanaan Bidang Infrastruktur dan Pengembangan Wilayah		90%	80,000	Koordinasi Pembangunan/pengembangan permukiman dan infrastruktur perkotaan	Bappedalitbang	Persentase Ketersediaan data dan informasi Perencanaan Bidang Infrastruktur dan Pengembangan Wilayah		90%	80,000
	<b>Program Pengembangan Sistem Pelaporan, Monitoring/Pengendalian</b>				<b>370,000</b>	<b>Program Pengembangan Sistem Pelaporan, Monitoring/Pengendalian</b>						<b>370,000</b>
	Monitoring Evaluasi Program/Kegiatan	Bappedalitbang	Tersusunnya laporan realisasi fisik dan keuangan triwulan dari sumber dana APBD I, APBD II, dan APBN		4 Dok	250,000	Monitoring Evaluasi Program/Kegiatan	Bappedalitbang	Tersusunnya laporan realisasi fisik dan keuangan triwulan dari sumber dana APBD I, APBD II, dan APBN		4 Dok	250,000
	Forum Percepatan dan Pengendalian	Bappedalitbang	Frekuensi Rapat/Diskusi Tim Percepatan dan Pengendalian Pembangunan Daerah (P3D)		24 Kali	120,000	Forum Percepatan dan Pengendalian	Bappedalitbang	Frekuensi Rapat/Diskusi Tim Percepatan dan Pengendalian Pembangunan Daerah (P3D)		24 Kali	120,000

RANCANGAN AWAL RKPD						HASIL ANALISIS KEBUTUHAN				
No.	Urusan/Bidang Urusan Pemerintahan Daerah dan Program/Kegiatan	Lokasi	Keluaran Kegiatan		Pagu Indikatif (Rp.000)	Urusan/Bidang Urusan Pemerintahan Daerah dan Program/Kegiatan	Lokasi	Keluaran Kegiatan		Pagu Indikatif (Rp.000)
			Tolak Ukur					Tolak Ukur		
			4	5				9	10	
1	Pembangunan Daerah					Pembangunan Daerah				
<b>JUMLAH</b>					<b>10,271,550</b>					<b>10,271,550</b>

**BAB III**  
**TUJUAN, SASARAN, PROGRAM DAN KEGIATAN**

**3.1. Telaahan terhadap Kebijakan Nasional**

Beberapa prioritas dan sasaran pembangunan nasional yang terkait dengan pembangunan daerah seperti reformasi birokrasi dan tata kelola, bidang pendidikan, kesehatan, penanggulangan kemiskinan, ketahanan pangan, infrastruktur, iklim investasi dan iklim usaha, energi, lingkungan hidup dan pengelolaan bencana, daerah tertinggal, terdepan, terluar dan pasca konflik, kebudayaan, kreatifitas, dan inovasi teknologi, politik, hukum dan keamanan. Tabel 3.1. berikut menggambarkan beberapa kebijakan nasional dan provinsi Sulawesi Selatan yang termuat dalam dokumen RPJM Nasional dan RPJMD Provinsi.

**Tabel 3.1**  
**Identifikasi Kebijakan Nasional dan Provinsi**

No.	Kebijakan Nasional / Provinsi	Sumber	Keterangan
1	2	3	4
<b>A</b>	<b>Nasional</b>		
1	Menghadirkan kembali negara untuk melindungi segenap bangsa dan memberikan rasa aman pada seluruh warga negara	Nawacita	
2	Membuat pemerintah tidak absen dengan membangun tata kelola pemerintahan yang bersih, efektif, demokratis, dan terpercaya	Nawacita	
3	Membangun Indonesia dari pinggiran dengan memperkuat daerah-daerah dan desa dalam kerangka negara kesatuan	Nawacita	
4	Menolak negara lemah dengan melakukan reformasi sistem dan penegakan hukum yang bebas korupsi, bermartabat, dan terpercaya	Nawacita	
5	Meningkatkan kualitas hidup manusia Indonesia	Nawacita	
6	Meningkatkan produktivitas rakyat dan daya saing di pasar internasional	Nawacita	

7	Mewujudkan kemandirian ekonomi dengan menggerakkan sektor-sektor strategis ekonomi domestic	Nawacita	
8	Melakukan revolusi karakter bangsa	Nawacita	
9	Memperteguh kebhinnekaan dan memperkuat restorasi sosial Indonesia	Nawacita	
<b>B</b>	<b>Provinsi</b>		
1	Kualitas SDM (Pendidikan, Kesehatan, Daya Beli)	RPJMD Provinsi	
2	Pelayanan Publik	RPJMD Provinsi	
3	Ketahanan Pangan	RPJMD Provinsi	
4	Ekonomi Kerakyatan	RPJMD Provinsi	
5	Revitalisasi Pertanian	RPJMD Provinsi	
6	Penanggulangan Kemiskinan	RPJMD Provinsi	
7	Lingkungan Hidup dan pengelolaan bencana alam	RPJMD Provinsi	
8	Keamanan dan ketertiban	RPJMD Provinsi	
9	Penanganan daerah tertinggal	RPJMD Provinsi	
10	Kebudayaan dan penerapan teknologi	RPJMD Provinsi	
11	Infrastruktur dan energy	RPJMD Provinsi	

Berangkat dari beberapa kebijakan nasional maupun kebijakan provinsi Sulawesi Selatan tersebut diatas, secara fungsi, Bappeda-Litbang mengemban tugas mengkoordinasikan berbagai program kegiatan dari semua SKPD. Sehingga diharapkan tercipta integrasi dan sinkronisasi perencanaan dalam rangka mewujudkan pelaksanaan kebijakan tersebut di daerah Kabupaten Enrekang.

### **3.2. Tujuan dan Sasaran Renja Bappeda-Litbang**

#### **Visi Bappeda-Litbang**

Badan Perencanaan Pembangunan Penelitian dan Pengembangan Daerah Kabupaten Enrekang, sebagai Satuan Kerja Perangkat Daerah (SKPD) yang diberi mandat oleh Undang-undang sebagai penyelenggara kewenangan otonomi daerah di bidang Perencanaan Pembangunan Daerah, selalu dituntut untuk meningkatkan kinerja organisasi agar tujuan pembangunan dapat dirumuskan dan dicapai secara efektif dan efisien. Keberhasilan pembangunan Kabupaten Enrekang sangat ditentukan oleh kinerja BAPPEDA-LITBANG. Karena perencanaan merupakan faktor kunci dan awal

keberhasilan dari pencapaian tujuan pembangunan dalam berbagai bidang. Eksistensi BAPPEDA-LITBANG yang efektif dan efisien di masa depan, akan banyak ditentukan oleh kemampuannya dalam manajemen perencanaan. Ini berarti bahwa perencanaan sebagai bagian dari keseluruhan proses pembangunan daerah, memerlukan manajemen yang mampu menjamin terciptanya dokumen-dokumen dan produk perencanaan yang valid dan dapat dipercaya.

Salah satu langkah dalam manajemen pada umumnya, dan juga manajemen perencanaan adalah perumusan visi organisasi, agar setiap anggota didalamnya memahami arah dan tujuan-tujuan yang akan dicapai bersama. Pernyataan visi BAPPEDA-LITBANG akan dapat membantu setiap pejabat dan aparatur untuk dapat menilai kinerja masa lalu, dan mengidentifikasi berbagai langkah penting untuk dilakukan di masa depan. Visi diharapkan akan membangkitkan motivasi kerja secara kolektif, karena setiap orang dalam organisasi akan memahami tujuan-tujuan untuk lima tahun yang akan datang. Pernyataan visi BAPPEDA-LITBANG diharapkan mampu menciptakan konsensus dari setiap stakeholders sehingga mereka memiliki komitmen yang tinggi dan mengaktualisasikan segala daya dan kemampuan demi tercapainya cita-cita organisasi khususnya, dan pembangunan masyarakat Kabupaten Enrekang pada umumnya. Disamping itu, pernyataan visi dapat diciptakan kesadaran kolektif diantara seluruh pejabat dan pegawai tentang pentingnya pencapaian kondisi ideal yang diinginkan dan dirumuskan secara bersama.

Selain pandangan umum diatas, visi Bappeda-Litbang juga dirumuskan dengan memperhatikan visi pembangunan jangka menengah daerah yang ditetapkan dalam RPJMD Kabupaten Enrekang tahun 2014-2018 yaitu :

***"ENREKANG MAJU, AMAN, SEJAHTERA (EMAS), MENUJU DAERAH AGROPOLITAN BERWAWASAN LINGKUNGAN"***

Berdasarkan uraian di atas, berikut ini dirumuskan visi Badan Perencanaan Pembangunan Daerah, Penelitian dan Pengembangan Daerah (Bappeda-Litbang) Kabupaten Enrekang untuk lima tahun kedepan sebagai berikut:

***" TERWUJUDNYA PERENCANAAN PEMBANGUNAN DAERAH YANG TERPADU, PARTISIPATIF DAN BERKUALITAS MENUJU ENREKANG MAJU AMAN SEJAHTERA "***

Perencanaan pembangunan daerah dimaksud dalam visi diatas, dapat dikatakan berkualitas apabila memenuhi beberapa aspek sebagai berikut :

1. Bahwa kondisi yang dituju adalah terwujudnya institusi perencana yang strategis sebagaimana kedudukan, peran dan fungsi Bappeda sebagai institusi yang melaksanakan proses perencanaan dan menyiapkan dokumen-dokumen perencanaan Daerah. Dokumen-dokumen Daerah yang disiapkan oleh Bappeda sesuai dengan tugas dan fungsinya adalah merupakan dokumen-dokumen yang strategis bagi Pemerintah Daerah. Terhadap dokumen-dokumen ini dituntut kualitas dan akuntabilitasnya, baik dari segi substansi maupun prosedur/prosesnya, dengan demikian tuntutan terhadap pemenuhan visi tersebut akan meliputi tuntutan terhadap kualitas lembaga, akuntabilitas produk, dan akuntabilitas prosedur/proses perencanaan.
2. *Terpadu* ; perencanaan pembangunan daerah yang tersusun tidak secara parsial tetapi saling terintegrasi antara bidang dan sektor. Hal ini diikuti dengan tidak berkembangnya ego sektoral dari masing – masing bidang/SKPD;
3. *Partisipatif* ; bahwa proses perencanaan pembangunan lebih menekankan pada peran Stakeholder dalam penyusunan perencanaan pembangunan daerah;
4. *Berkualitas* ; Bahwa dokumen perencanaan pembangunan saling memiliki keterkaitan dan konsistensi baik ditingkat daerah, provinsi maupun pusat. Secara substansi muatan dokumen perencanaan sesuai dengan kondisi dan kebutuhan daerah disertai dengan kejelasan indikator dan target kinerja serta tidak bertentangan dengan ketentuan yang ada;

### **Misi Bappeda-Litbang**

Untuk mewujudkan visi yang telah ditetapkan, maka setiap organisasi harus mempunyai misi yang jelas. Pernyataan misi mengidentifikasi apa, dan untuk siapa organisasi, serta produk maupun jasa apa yang dihasilkan. Berdasarkan tugas pokok dan fungsi Bappeda-Litbang serta agenda pembangunan Kabupaten Enrekang, maka dirumuskan misi BAPPEDA-LITBANG Enrekang sebagai berikut :

1. Meningkatkan keterpaduan program yang berbasis kawasan dan kewilayahan
2. Mengoptimalkan sistem koordinasi perencanaan antar SKPD, stakeholder, antar daerah, provinsi dan nasional.

3. Mengoptimalkan pelaksanaan sistem / proses perencanaan pembangunan daerah melalui pendekatan partisipatif.
4. Memperkuat sistem monitoring dan evaluasi perencanaan pembangunan daerah.

### **3.2. Tujuan dan Sasaran**

Penetapan tujuan didasarkan kepada faktor-faktor kunci keberhasilan. Tujuan adalah hasil akhir yang akan dicapai dalam jangka waktu tertentu dan menggambarkan arah strategis dan perbaikan-perbaikan yang ingin diciptakan. Berdasarkan uraian tersebut, penjabaran visi BAPPEDA-LITBANG yang lebih spesifik dan terukur sebagai upaya mewujudkan visi dan misi pembangunan jangka menengah Kabupaten Enrekang sebagai berikut :

1. Mewujudkan dokumen perencanaan pembangunan daerah yang terintegrasi, selaras dengan perencanaan propinsi dan nasional, serta didukung koordinasi perencanaan dan penyusunan program dengan perangkat daerah;
2. Mengendalikan pelaksanaan program dan kegiatan pemerintah daerah serta pelaporan pelaksanaan yang transparan akuntabel;
3. Meningkatkan implementasi sistem dan proses perencanaan pembangunan daerah yang konsisten
4. Mewujudkan program perencanaan yang terukur, sistematis dan berbasis kinerja.

Demikian pula halnya dengan sasaran organisasi adalah pernyataan tentang hal-hal yang diharapkan oleh setiap unit organisasi dalam peranannya terhadap pencapaian visi dan misi organisasi yang telah ditetapkan. Berdasarkan uraian tersebut, maka sasaran Rencana Strategis BAPPEDA-LITBANG Kabupaten Enrekang adalah sebagai berikut :

1. Terwujudnya dokumen perencanaan daerah yang terintegritasi selaras dengan perencanaan propinsi dan nasional, serta didukung koordinasi perencanaan dan penyusunan program dengan perangkat daerah. Indikator : i). Tingkat kesesuaian kebijakan / program daerah dengan provinsi (70%); ii) Adanya aplikasi sistem perencanaan pembangunan daerah yang terintegrasi dengan SKPD (Ada)

2. Terciptanya pengendalian program dan kegiatan pemerintah daerah serta pelaporan pelaksanaan yang transparan dan akuntabel; Indikator :i) Tingkat realisasi pelaksanaan program kegiatan (85%)
3. Terimplementasinya sistem dan proses perencanaan pembangunan daerah yang konsisten.Indikator : i) Tingkat kesesuaian pelaksanaan proses dengan alur perencanaan yang dipersyaratkan; ii) Tingkat partisipasi masyarakat setiap tahapan perencanaan (90% tingkat desa, 70% tingkat kecamatan, dan 60 % tingkat kabupaten); iii) Tingkat partisipasi perempuan dalam proses perencanaan pembangunan daerah (35 %)
4. Terwujudnya program perencanaan yang terukur, sistimatis dan berbasis kinerja. Indikator : i) Capaian kinerja pembangunan daerah minimal 85%; ii) Tingkat ketersediaan dokumen perencanaan daerah yang dipersyaratkan (RPJMD, RENSTRA, RKPD, RENJA dan RKA SKPD

### **Strategi dan Kebijakan**

Strategi dan Kebijakan pada hakekatnya menjelaskan pemikiran-pemikiran secara konseptual, kualitas, rasional, realistis dan komprehensif tentang langkah-langkah yang diperlukan untuk memperlancar atau mempercepat pengembangan misi dan atau pencapaian visi yang telah ditetapkan. Strategi merupakan rencana menyeluruh dan terpadu mengenai upaya-upaya organisasi sebagai berikut;

1. Menyusun SOP Perencanaan;
2. Menyusun SOP Monitoring dan Evaluasi;
3. Mereviw/revisi Perda Partispatif;
4. Menyusun petunjuk teknis proses perencanaan dan penyusunan dokumen perencanaan pembangunan daerah;
5. Membangun kepastian alokasi atas usulan masyarakat;
6. Membangun komunikasi dan koordinasi program ketingkat provinsi dan Nasional;
7. Memaksimalkan diklat pengembangan SDM aparatur perencana;
8. Mengintegrasikan proses politik kedalam mekanisme musrenbang;

Untuk mencapai strategi dan sasaran maka diperlukan suatu intervensi dalam bentuk kebijakan organisasi. Kebijakan yang dimaksud merupakan suatu dasar atau pedoman bagi pelaksanaan suatu program dan kegiatan. Salah satu unsur penting dalam menetapkan unsur kebijakan



adalah tidak hanya baik secara konsep melainkan dapat dilaksanakan secara konsisten, sistematis dan berkesinambungan.

Penetapan kebijakan sebagai suatu cara untuk mencapai tujuan dan sasaran dalam Renstra Bappeda Kabupaten Enrekang disusun dengan tetap memperhatikan Program Pembangunan Jangka Menengah (RPJM) Kabupaten Enrekang tahun 2014-2018 yang relevan dengan kelembagaan BAPPEDA. Dalam kaitannya dengan Renstra Bappeda Kabupaten Enrekang, maka kebijakan yang ditetapkan adalah sebagai berikut :

1. Membentuk kader penggerak pembangunan di setiap desa;
2. Optimalisasi koordinasi perencanaan pembangunan daerah;
3. Pengalokasian anggaran partisipatif minimal 10% dari belanja langsung
4. Mengkoordinasikan perencanaan pengembangan kawasan strategis.

### **3.3. Program dan Kegiatan**

Bappeda merencanakan 16 program dan 64 Kegiatan dengan rencana pagu anggaran Rp. 5.917.693.000,-. Program dan kegiatan prioritas beserta indikator kinerja Bappeda untuk perencanaan tahun 2018 diperlihatkan pada table 3.2 berikut:

**TABEL 3.2**  
**RUMUSAN RENCANA PROGRAM DAN KEGIATAN BAPPEDA-LITBANG TAHUN 2018**  
**DAN PRAKIRAAN MAJU TAHUN 2019**

Kode	Urusan/Bidang Urusan Pemerintahan Daerah dan Program/Kegiatan	Prioritas Daerah	Sasaran Daerah	Lokasi	Indikator Kinerja						Pagu Indikatif (Rp.000)	Perkiraan Maju (Rp.000)	Jenis Kegiatan	Ket	
					Hasil Program		Keluaran Kegiatan		Hasil Kegiatan						
					Tolak Ukur	Target	Tolak Ukur		Target	Tolak Ukur					Target
1	2	3	4	5	6	7	8	9	10	11	12	13	14	15	
1	Urusan Wajib														
	Urusan Perencanaan Pembangunan														
	Program Pelayanan Administrasi Perkantoran	Misi III : Mewujudkan tata kelola pemerintahan yang baik dan disertai dengan	Sasaran II : Terwujudnya peningkatan kualitas perencanaan dan partisipasi masyarakat		Tingkat Pelayanan Administrasi Perkantoran Sesuai Standar dan Prosedur yang ada	100 %						914,150	1,005,565		

					n jamin an rasa aman dalam berba gai aktivit as kehid upan masya rakat serta keseta raan gende r		rakat dalam pemba nguna n										
				Penyediaan Jasa Komunikasi, Sumber Daya Air dan Listrik		Bap ped a- Litb ang		Persentase ketersediaan prasarana yang memadai	100 %	Tingkat pemenuhan kebutuhan layanan internet, air dan listrik	100 %	96,00 0	105,6 00	1			
				Penataan dan Pemeliharaan Halaman/ Lingkungan Perkantoran		Bap ped a- Litb ang		Tertatanya halaman kantor yang rapi dan bersih	4 Bid ang Hal am an	persentase luasan halaman/lingkungan kantor yang di	100 %	35,00 0	38,50 0	1			
				Penyediaan Komponen Instalasi Listrik/Penerangan		Bap ped a- Litb ang		Tersedianya Komponen instalasi listrik/penerangan bangunan kantor	4 Jeni s	Tingkat pemenuhan kebutuhan komponen listrik	100 %	7,500	8,250	1			

				Bangunan Kantor													
				Penyediaan Bahan Bacaan dan Peraturan Perundang-undangan			Bappedalitbang		tersedianya bahan bacaan dan peraturan perundang-undangan	8 Media	Tingkat pemenuhan bahan bacaan	100 %	11,000	12,100		1	
				Rapat-rapat koordinasi dan Konsultasi keluar Daerah			Enrekang, Provinsi dan Pusat		Frekuensi koordinasi dan konsultasi keluar daerah	48 Kali	Adanya laporan hasil koordinasi/konsultasi	36 Laporan	270,000	297,000		1	
				Pelaksanaan Pelelangan/Pengadaan Barang dan Jasa			Bappedalitbang		Jumlah paket pengadaan barang dan jasa yang dilelang	4 Paket	Persentase penyelesaian administrasi pengadaan	100 %	2,000	2,200		1	
				Koordinasi, Konsultasi dalam Daerah & Peninjauan Lapangan			Kab. Enrekang		Frekuensi koordinasi dan peninjauan lapangan dalam daerah	96 Kali	Adanya laporan hasil koordinasi dan peninjauan lapangan	96 Lap.	95,000	104,500		1	
				Pengelolaan Administrasi			Bappeda-		Jumlah jenis adm. Keuangan dan perkantoran yang dikelola	10 Jenis	Tingkat penyelesaian dan pemenuhan administrasi keuangan dan perkantoran	100 %	372,250	409,475		1	

				Keuangan dan Perkantoran				Litbang									
				Penyediaan Peralatan Kebersihan dan Perlengkapan Dapur Kantor				Bappedalitbang		Jumlah jenis peralatan kebersihan dan perlengkapan dapur kantor	9 Jenis	Persentase pemenuhan kebutuhan peralatan kebersihan dan perlengkapan dapur	100 %	25,400	27,940		1
				<b>Program Peningkatan Sarana &amp; Prasarana Aparatur</b>	<b>Misi III : Mewujudkan tata kelola pemerintahan yang baik dan disertai dengan jaminan rasa aman dalam berbagai aktivitas kehidupan masyarakat</b>	<b>Sasaran II : Terwujudnya peningkatan kualitas perencanaan dan partisipasi masyarakat dalam pembangunan</b>		<b>Tingkat Pemenuhan Kebutuhan Sapras Dasar Perkantoran (Peralatan dan Perlengkapan)</b>	<b>100 %</b>					<b>1,265,000</b>	<b>1,391,500</b>		



				Pemeliharaan Rutin/Berkala Kendaraan Dinas/Operasional			Bappedalitbang		Jumlah kendaraan dinas yang dipelihara	14 unit	Persentase Kendaraan Operasional Kantor yang Layak Pakai	90%	53,000	58,300	1
				Pemeliharaan Rutin/Berkala Peralatan Gedung Kantor			Bappedalitbang		Jumlah peralatan kantor yang dipelihara	5 unit	Persentase Peralatan Kantor yang Layak Pakai	90%	20,000	22,000	1
				Pemeliharaan Rutin/Berkala Perlengkapan Gedung Kantor			Bappedalitbang		Jumlah perlengkapan kantor yang dipelihara	8 unit	Persentase Perlengkapan Kantor yang Layak Pakai	90%	20,000	22,000	1
				Rehabilitasi Sedang/Berat Gedung Kantor			Bappedalitbang		Jumlah jenis pekerjaan fisik Gedung Kantor yang direhab	1 Jenis	Kondisi Klayakan Fungsi Kantor	Layak	150,000	165,000	1
				<b>Program Peningkatan Disiplin Aparatur</b>				<b>Tingkat Kedisiplinan ASN Bappedalitbang</b>	<b>100 %</b>				<b>54,400</b>	<b>59,840</b>	
				Pengadaan Pakaian Dinas beserta Perlengka			Bappedalitbang		Jumlah Pakaian Dinas beserta Perlengkapannya (PDH) yang diadakan	42 Pasang	Tingkat Keseragaman Pakaian Dinas Pegawai	100 %	29,400	32,340	1

				panya (PDH)													
				Pengadaa n Pakaian Khusus Hari-Hari Tertentu			Bap ped a- Litb ang			Jumlah Pakaian Olahraga yang diadakan	42 Pas ang	Tingkat Keseragaman Pakaian Olahraga Pegawai	100 %	25,00 0	27,50 0		1
				<b>Program Peningkat an Kapasitas Sumbr Daya Aparatur</b>				<b>Tingkat Pemenuh an Syarat Kompeten si Aparatur Sesuai Fungsinya</b>	<b>10 0 %</b>					<b>172,0 00</b>	<b>189,2 00</b>		
				Pendidika n dan Pelatihan Teknis Tugas dan Fungsi Bagi PNS			Bap ped a- Litb ang			Jumlah Pegawai yang Mengikuti Diklat/Bimtek	10 Ora ng	Persentase Pegawai Bappeda-Litbang yang telah mengikuti Diklat/Bimtek	85%	172,0 00	189,2 00		1
				<b>Program Peningkat an Pengemb angan Sistem Pelaporan</b>	<b>Misi III : Mewu judka n tata kelola pemer intah n yang baik dan disert ai denga n jamin</b>	<b>Sasran II : Terwuj udnya pening katan kwalit as perenc anaan dan partisi pasi masya rakat dalam</b>		<b>Tingkat Pemenuh an Pelaporan Kinerja dan Keuangan yang dipersyar atkan</b>	<b>10 0 %</b>					<b>7,000</b>	<b>7,700</b>		



					an rasa aman dalam berba gai aktivit as kehid upan masya rakat serta keseta raan gende r	pemba nguna n											
					Penyusun an Laporan Capaian Kinerja dan Ikhtisar Realisasi Kinerja OPD		Bap ped a- Litb ang		Adanya Dokumen LAKIP Bappeda-Litbang	1 Dok	Tingkat Pemenuhan Standar Pelaporan Kinerja	100 %	3,500	3,850	1		
					Penyusun an Pelaporan Keuangan Bulan, Triwulan, Semestera n		Bap ped a- Litb ang		Jumlah Laporan Keuangan & Fisik Kegiatan Bappeda-Litbang	14 Lap	Tingkat Pemenuhan Standar Pelaporan Kegiatan Keuangan & Fisik	100 %	3,500	3,850	1		
					<b>Program Sinkronisa si Perencana an dan</b>			<b>Tingkat Sinkronisa si Perencana an dan</b>	<b>10 0 %</b>				<b>83,50 0</b>	<b>91,85 0</b>			

				Pengangg aran OPD				Pengangg aran Bappeda- Litbang									
				Penyusun an RKA OPD			Bap ped a- Litb ang		Adanya Dokumn RKA Bappeda-Litbang	1 Dok	Persentase RKA yang terakomodir dalam APBD	100 %	3,500	3,850		1	
				Penyusun an DPA OPD			Bap ped a- Litb ang		Adanya Dokumn DPA Bappeda-Litbang	2 Dok	Persentase Realisasi Anggaran Kegiatan di DPA	95%	5,000	5,500		1	
				Penyusun an Rencana Strategis OPD			Bap ped a- Litb ang		Adanya Dokumn Renstra Bappeda-Litbang	1 Dok	Persentase Kesesuaian Program dan Anggaran dalam Perencanaan Tahunan	90%	25,00 0	27,50 0		1	
				Penyusun an Rencana Kerja OPD			Bap ped a- Litb ang		Adanya Dokumn Rencana Kerja Bappeda-Litbang	1 Dok	Persentase Kesesuaian dan Anggaran Program Kegiatan dan Anggaran dalam RKA Bappeda-Litbang	90%	50,00 0	55,00 0		1	
				<b>Program Pengemb angan Data/info rmasi</b>	<b>Misi III : Mewu judka n tata kelola pemer intah n yang baik dan disert ai denga n</b>	<b>Sasran II : Terwuj udnya pening katan kwalit as perenc anaan dan partisi pasi masya rakat</b>		<b>Persentas e ketersedia an data dan informasi dalam rangka perencan aan pembang unan daerah</b>	<b>90 %</b>				<b>1,325, 000</b>	<b>1,457 ,500</b>			

					jaminan rasa aman dalam berbagai aktivitas kehidupan masyarakat serta kesetaraan gender	dalam pembangunan										
					Pengumpulan data dan informasi capaian pelaksanaan pembangunan daerah		Bappedalitbang			Tersusunnya data informasi capaian kinerja program dan kegiatan	1 Dok	Tersedianya data dan informasi tentang pelaksanaan pembangunan di Kab. Enrekang	100 %	50,000	55,000	1
					Penyusunan/Pengisian 8 Kelompok Data SIPD dan Profil Daerah		Bappedalitbang			Terbitnya dokumen SIPD	1 Dok	Tersedianya data dan informasi dalam rangka perencanaan pembangunan daerah	100 %	120,000	132,000	1

				Penyusunan Daftar Alokasi Kegiatan/Proyek APBD I/APBD II/APBN			Bappedalitbang		Tersusunnya Daftar Alokasi untuk 12 Kecamatan	12 Dok	Tersedianya dokumen daftar alokasi kegiatan pada 12 Kecamatan sebagai bahan pelaksanaan musrenbang Kecamatan	100 %	30,000	33,000	1
				Koordinasi Pengendalian Dana Alokasi Khusus			Bappedalitbang		Tersusunnya Daftar Usulan DAK, TP dan Dekonsentrasi serta laporan realisasi pelaksanaan DAK	2 Dok	Tersedianya daftar usulan DAK, TP, Dekonsentrasi serta Laporan Realisasi Pelaksanaan DAK sebagai bahan dalam penyusunan perencanaan	100 %	120,000	132,000	1
				Verifikasi dan Penyusunan Prioritas Hasil Musrenbang Desa/Kelurahan			Bappedalitbang		Tersusunnya daftar usulan prioritas desa/kelurahan	1 Dok	Adanya dokumen program/kegiatan Desa/Kelurahan yang sesuai skala prioritas sebagai bahan penyusunan perencanaan	100 %	150,000	165,000	1
				Kajian Penelitian			Bappedalitbang		Jumlah objek kajian dan penelitian yang diterbitkan	2 Kajian	Tersedianya data dan informasi hasil kajian sebagai bahan penyusunan perencanaan daerah	100 %	250,000	275,000	1
				Up Dating E-Planning dan E-Monev			Bappedalitbang		Jumlah Updating aplikasi SIMPEPEDA (E-Planning dan E-Monev)	2 Aplikasi	Tersedianya data hasil musrenbang dalam E-Planning dan informasi pelaksanaan kegiatan dalam E-Monev	100 %	110,000	121,000	1

				Study Potensi Pengembangan Sumber Daya Air di Kecamatan Curio			Kec . Curio		Terselenggaranya Study Potensi Pengembangan Sumber Daya Ait di Kecamatan Curio	100 %	Tersedianya data hasil study Potensi Pengembangan Sumber Daya Air di Kecamatan Curio	100 %	400,000	440,000	1
				Koordinasi dan Sinkronisasi Perencanaan dan Kelitbangan			Bappedalitbang		Frekuensi pelaksanaan koordinasi	1 Tahun	Terkoordinasinya tugas-tugas perencanaan dan kelitbangan	100 %	95,000	104,500	3
				<b>Program Perencanaan Pengembangan Wilayah Strategis dan Cepat Tumbuh</b>	<b>Misi I : Meningkatkan kualitas dan ketersediaan infrast ruktur pelayanan publik</b>	<b>Sasaran I : Tersel enggar anyapercepatan pembangun an infrast ruktur wilayah dan kawas an strateg is kabup aten</b>		<b>Persentase Kawasan Strategis yang memiliki Dokumen Perencanaan</b>	<b>90 %</b>				<b>300,000</b>	<b>330,000</b>	

				Koordinasi Penataan Ruang Daerah			Bap ped a- Litb ang		Frekuensi Rapat Koordinasi BKPRD untuk perencanaan pemamfaatan dan pengendalian Tata ruang Daerah	2 Kali	Terlaksananya koordinasi BKPRD untuk perencanaan pemamfaatan dan pengendalian Tata ruang Daerah	1 Kab	50,00 0	55,00 0	1
				Penyusunan Kebijakan dan Strategis (JAKESTRA) Pengembangan Air Minum			Bap ped a- Litb ang		Tersusunnya dokumen kebijakan dan strategis pengembangan air minum Kabupaten Enrekang	1 Dok	Tersusunnya kebijakan dan strategis pengembangan air minum	1 Dok	50,00 0	55,00 0	1
				Koordinasi Percepatan Reformasi Agraria			Bap ped a- Litb ang		Frekuensi koordinasi dalam rangka percepatan reformasi agraria	6 Kali	Terwujudnya percepatan reformasi agraria	1 Kab upa ten	40,00 0	44,00 0	1
				Pendampingan Program Kota Tanpa Kumuh (Kotaku)			Bap ped a- Litb ang		Jumlah kawasan pendampingan Program Kotaku	12 Kaw asa n	Terwujudnya Pelaksanaan Koordinasi Program Kotaku	1 Kab upa ten	75,00 0	82,50 0	1
				Koordinasi Pembangunan Kawasan Perdesaan			Bap ped a- Litb ang		Terlaksananya Penetapan Kawasan-kawasan Perdesaan	8 Kaw asa n	Terwujudnya Koordinasi Pengembangan Kawasan Perdesaan	1 Kab upa ten	85,00 0	93,50 0	1

1	03	01.01.00	20	Program Peningkatan Kapasitas Kelembagaan Perencanaan Pembangunan Daerah	Misi III : Mewujudkan tata kelola pemerintahan yang baik dan disertai dengan jaminan rasa aman dalam berbagai aktivitas kehidupan masyarakat serta kesetaraan gender	Sasaran II : Terwujudnya peningkatan kualitas perencanaan dan partisipasi masyarakat dalam pembangunan	Bappedalitbang	Persentase SDM Tenaga Perencana dan Fasilitator sesuai tupoksi dan persyaratan	100%				750,000	825,000		
				Peningkatan Kemampuan teknis aparat perencana				Terlatihnya tenaga perencana SKPD dalam menyusun dokumen perencanaan		1 Kali	Meningkatnya pengetahuan tenaga perencana OPD		250,000	275,000	1	

				Peningkatan Kapasitas Fasilitator Musrenbang Kecamatan & Kader Pengerak Pembangunan Desa/Kota		Bappedalitbang			Jumlah fasilitator musrenbang Kecamatan yang dilatih	42 Orang	Meningkatnya pengetahuan fasilitator musrenbang kecamatan		250,000	275,000	1
				Studi Banding Aparatur Perencana		Bappedalitbang			Jumlah aparat perencana yang ikut studi banding	43 OPD	Meningkatnya wawasan aparat perencana	100 %	250,000	275,000	1
				<b>Program Perencanaan Pembangunan Daerah</b>	<b>Misi III : Mewujudkan tata kelola pemerintahan yang baik dan disertai dengan jaminan rasa aman dalam berbagai aktivitas</b>	<b>Sasaran II : Terwujudnya peningkatan kualitas perencanaan dan partisipasi masyarakat dalam pembangunan</b>	<b>Persentase Pemenuhan Proses &amp; Tahapan serta Dokumen Perencanaan yang dipersyaratkan Peraturan Perundang-undangan</b>	<b>100 %</b>					<b>1,525,000</b>	<b>1,677,500</b>	



					as kehid upan masya rakat serta keseta raan gende r												
				Penyusun an rancangan RKPD			Bap ped a- Litb ang			Tersusunnya dokumen rencana kerja Pemerintahan Daerah Tahun 2020	1 Dok	Adanya pedoman dalam menyusun dokumen perencanaan dan penganggaran	100 %	180,0 00	198,0 00	1	
				Penyeleng garaan Musrenba ng RKPD			Bap ped a- Litb ang			Tersusunnya program/kegiatan prioritas usulan masyarakat	1 Dok	Tersedianya daftar program dan kegiatan prioritas usulan masyarakat sebagai bahan penyusunan perencanaan daerah	100 %	190,0 00	209,0 00	1	
				Evaluasi Pencapaia n RPJMD			Bap ped a- Litb ang			Tersusunnya dokumen Evaluasi RPJMD	1 Dok	Tersedianya data dan informasi hasil evaluasi RPJMD Tahun 2014 - 2018 sebagai bahan dalam rangka pengendalian perencanaan pembangunan daerah	100 %	60,00 0	66,00 0	1	
				Penyusun an Perubaha n Rencana Kerja Pemerinta h Daerah (RKPD)			Bap ped a- Litb ang			Tesusunnya dokumen RKPD Perubahan Tahun 2019	1 Dok	Adanya pedoman dalam menyusun dokumen perencanaan dan penganggaran	100 %	135,0 00	148,5 00	1	

				Penyusunan KUA PPAS			Bappedalitbang		Tersusunnya dokumen KUA PPAS Pokok Tahun 2020	4 Dok	Tersedianya Dok. KUA-PPAS Tahun 2020 sebagai pedoman penyusunan RAPBD Tahun 2020	100 %	250,000	275,000	1
				Pelaksanaan Forum Lintas Perangkat Daerah			Bappedalitbang		Terfasilitasinya pelaksanaan forum Lintas Perangkat Daerah	1 Kali	Terwujudnya sinkronisasi program dan kegiatan antara usulan Masyarakat dengan Rancangan Renja Perangkat Daerah	100 %	65,000	71,500	1
				Penyusunan Dokumen RPJMD Tahun 2019 - 2023			Bappedalitbang		Tersusunnya dokumen RPJMD Tahun 2019 - 2023	1 Dok	Tersedianya dokumen RPJMD sebagai pedoman pelaksanaan pembangunan daerah	100 %	285,000	313,500	
				Verifikasi / Asistensi Rancangan Renja Perangkat Daerah			Bappedalitbang		Terlaksananya Verifikasi/Asistensi Rancangan Kerja Perangkat Daerah	43 Dok	Sinkronisasi Rencana Kerja dengan RKPD	100 %	30,000	33,000	
				Pengendalian dan Evaluasi RKPD			Bappedalitbang		Tersusunnya Laporan Evaluasi RKPD	1 Dok	Tersedianya data dan informasi hasil evaluasi RKPD sebagai bahan perencanaan	100 %	30,000	33,000	1
				Koordinasi dan Pembinaan Musrenbang Desa			Bappedalitbang		Tersusunnya daftar usulan rencana kerja pemerintah Desa (DU-RKPDDes)	112 Desa	Tersedianya daftar program dan kegiatan prioritas usulan masyarakat sebagai bahan dalam pelaksanaan musrenbang kecamatan	100 %	300,000	330,000	1



				Koordinasi Perencanaan Pembangunan Bidang Ekonomi			Bap ped a- Litb ang		Persentase hasil koordinasi perencanaan pembangunan bidang ekonomi	28 Kali	Terwujudnya proses koordinasi dan keterpaduan pelaksanaan program kegiatan dibidang ekonomi	28 Lap.	80,00 0	88,00 0	1
				Koordinasi Pengendalian dan Evaluasi Dana Bagi Hasil (DBH) Pajak Rokok			Bap ped a- Litb ang		Terlaksananya Koordinasi Pengendalian dan Evaluasi DBH Pajak Rokok	2 OP D	Adanya Dokumen hasil evaluasi DBH Pajak Rokok	2 Lap ora n	80,00 0	88,00 0	1
				Massenrempulu Expo			Bap ped a- Litb ang		Terlaksananya pameran Pembangunan	43 OP D	Persentase OPD yang Mengikuti Massenrempulu Expo	95%	200,0 00	220,0 00	1
				<b>Program Perencanaan Sosbud dan Pemerintahan</b>	<b>Misi III : Mewujudkan tata kelola pemerintahan yang baik dan disertai dengan jaminan rasa</b>	<b>Sasaran II : Terwujudnya peningkatan kualitas perencanaan dan partisipasi masyarakat dalam pemba</b>		<b>prosentase peningkatan kualitas perencanaan tingkat partisipasi masyarakat dalam pembangunan dalam bidang Sosial Budaya dan</b>	<b>100 %</b>				<b>1,515,000</b>	<b>1,666,500</b>	

					aman dalam berbagai aktivitas kehidupan masyarakat serta kesetaraan gender	ngunaan	pemerintahan									
					Koordinasi Penanggulangan kemiskinan Daerah		Bappedalitbang			Terlaksananya koordinasi penanggulangan kemiskinan Daerah	95 %	Terwujudnya penanggulangan kemiskinan daerah	95%	300,000	330,000	1
					Koordinasi dan Sinkronisasi antara RKPD dan RKPDDes		Bappedalitbang			Tersusunnya Dokumen Perencanaan Tahunan Desa yang selaras dengan Dokumen Perencanaan Kabupaten	112 desa	Adanya kesesuaian antara RKPDDes dengan RKPD Kabupaten	100 %	70,000	77,000	1
					Sinkronisasi dan Evaluasi Program Bidang Sosbud		Bappedalitbang			Terlaksananya koordinasi dan evaluasi program Bidang sosbud	95 %	Terwujudnya koordinasi dan evaluasi program Bidang sosbud	95%	300,000	330,000	1
					Koordinasi Pelaksanaan Kabupaten Sehat (KKS)		Bappedalitbang			Tersedianya data pada OPD dan terbinanya Forum Kecamatan, Pokja Desa serta Lokus sasaran tatanan	9 Tatanan	Tercapainya penghargaan Swastisaba	100 %	85,000	93,500	1

				Koordinasi Perencana an dan Pengg angan Responsif Gender			Bap ped a- Litb ang		Terlaksananya Koordinasi Perencanaan dan Penganggaran Responsif Gender	100 %	Trwujudnya Koordinasi Perencanaan dan Penganggaran Responsif Gender	100 %	90,00 0	99,00 0	1
				koordinasi Aksi Pencegah an dan Pemberan tasan Korupsi (Aksi PPK)			Bap ped a- Litb ang		Tersedianya Laporan tentang Aksi Pencegahan dan Pemberantasan Korupsi	1 Tah un	Adanya Laporan tentang Aksi Pencegahan dan Pemberantasan Korupsi	100 %	30,00 0	33,00 0	1
				Koordinasi Kabupate n layak Anak			Bap ped a- Litb ang		Terlaksananya Koordinasi Kabupaten layak Anak	100 %	Terwujudnya Koordinasi Kabupaten layak Anak	100 %	90,00 0	99,00 0	1
				Koordinasi Penyusun an Rencana Aksi Daerah (RAD) Kabupate n Layak Anak			Bap ped a- Litb ang		Tersusunnya Dokumen Rencana Aksi Daerah Kabupaten Layak Anak	100 %	Tersedianya Dokumen Rencana Aksi Daerah Kabupaten Layak Anak	100 %	150,0 00	165,0 00	1
				Koordinasi Penyusun an Rencana Aksi Daerah (RAD) Stunting			Bap ped a- Litb ang		Tersusunnya dokumen Rencana Aksi daerah Stunting	100 %	Tersedianya Dokumen RAD Stunting	100 %	150,0 00	165,0 00	1

				Koordinasi Penyusunan Rencana Aksi Daerah (RAD) Pengarus Utamaan Gender (PUG)			Bappedalitbang		Tersusunnya dokumen Rencana Aksi Daerah Pengarus Utamaan Gender	100 %	Tersedianya Dokumen Rencana Aksi Daerah Pengarus Utamaan Gender	100 %	150,000	165,000	1
				Koordinasi Pelaksanaan Program Germas di Kabupaten Enrekang			Bappedalitbang		Tersosialisasinya Kegiatan Germas pada Masyarakat	100 %	Meningkatnya Pemahaman Masyarakat tentang Germas	100 %	100,000	110,000	1
				<b>Program Perencanaan Prasarana Wilayah dan Sumber Daya Alam</b>	<b>Misi III : Mewujudkan tata kelola pemerintahan yang baik dan disertai dengan jaminan rasa aman dalam berba</b>	<b>Sasaran II : Terwujudnya peningkatan kualitas perencanaan dan partisipasi masyarakat dalam pembangunan</b>		<b>Tingkat Sinkronisasi antara Perencanaan Prasarana Wilayah dan Sumber Daya Alam dengan Provinsi dan Pusat</b>	<b>100 %</b>				<b>1,270,500</b>	<b>1,397,550</b>	

					gai aktivit as kehid upan masya rakat serta keseta raan gende r											
				Koordinasi Perencana an dan Pelaksana an Pengelola an Irigasi Partisipati f		Bap ped a- Litb ang		Jumlah kelembagaan P3A/GP3A yang dibina/ didampingi	45 P3A /GP 3A	Terwujudnya perencanaan dan pelaksanaan irigasi yang partisipatif dan berkelanjutan	90%	155,5 00	171,0 50	1		
				Koordinasi , konsultasi dan sinkronisa si perencana an Bidang Praswil SDA dan LH		Enr eka ng, Pro vins i dan Pus at		Persentase pemenuhan permintaan mengikuti rapat koordinasi dan konsultasi tingkat provinsi & Nasional	90 %	Terlaksananya Proses Koordinasi dan Ketrpaduan Perencanaan dan Program/Kegiatan Bidang Praswil & SDA	5 OPD	110,0 00	121,0 00	1		
				Koordinasi perencana an dan pengelola an Sistem Penyediaa n Air		Enr eka ng, Pro vins i dan		Persentase ketersediaan data dan informasi untuk kebutuhan perencanaan SPAM	80 %	Sinkronisasi dokumen Perencanaan untuk kebutuhan perencanaan SPAM	100 %	60,00 0	66,00 0	1		



				Minum/ Air Bersih			Pus at									
				Koordinasi dan Penyusun an Dokumen Perencana an Pengemba ngan dan Pengelola an Bidang Air Minum			Enr eka ng, Pro vins i dan Pus at		Adanya Dokumen Rencana Pengembangan dan Pengelolaan Bidang Air Minum	1 Dok	Tersedianya Dokumen Perencanaan Pengembangan dan Pengelolaan Bidang Air Minum	1 Dok	100,0 00	110,0 00	1	
				Koordinasi dan Penyusun an Dokumen Perencana an Pengemba ngan dan Pengelola an Bidang Lingkunga n Hidup			Enr eka ng, Pro vins i dan Pus at		Terlaksananya Koordinasi Penyusunan Dokumen Kajian Lingkungan Hidup	10 Kali	Tingkat Ketersediaan Dokumen Perencanaan Pengembangan dan Pengelolaan Lingkungan Hidup	90%	75,00 0	82,50 0	1	
				Koordinasi dan Penyusun an Dokumen Perencana an Pengemba ngan dan Pengelola an			Enr eka ng, Pro vins i dan Pus at		Terlaksananya Koordinasi Penyusunan Dokumen Rencana Pengembangan Jaringan Transportasi Lokal Kabupaten	10 Kali	Tingkat Ketersediaan Dokumen Perencanaan Pengembangan Jaringan transportasi Lokal Kabupaten	90%	25,00 0	27,50 0	1	

				an Bidang Perhubungan														
				Verifikasi perencanaan dan Evaluasi capaian kinerja program SKPD Bidang Praswil dan SDA			Enreka ng, Pro vins i dan Pus at		Jumlah dokumen perencanaan SKPD yang diverivikasi (4 SKPD lingkup Bid. Praswil & SDA), Ada laporan hasil evaluasi kinerja program SKPD lingkup Bidang Praswil & SDA	5 Dok	Sinkronisasi dokumen Perencanaan SKPD dengan usulan kecamatan	100 %	20,000	22,000				1
				Penyusunan Kajian Lingkungan Hidup Strategi (KLHS)			Bap ped a- Litb ang		Ada Laporan Hasil kajian lingkungan hidup strategis RTRW	1 dok	Tersedianya dokumen KLHS	1 dok	400,000	440,000				1
				Pelaksanaan Forum Perencanaan tahunan bidang Praswil dan SDA			Bap ped a- Litb ang		Menfasilitasi pelaksanaan forum SKPD	5 SKPD	Sinkronisasi dokumen perencanaan SKPD dengan usulan kegiatan	100 %	50,000	55,000				1
				Koordinasi dan Penyusunan Dokumen Perencanaan Pengembangan dan Pengelola			Bap ped a- Litb ang		Ada Dokumen Rencana Pengembangan dan Pengelolaan Bidang Persampahan	1 dok	Tersedianya dokumen Perencanaan Pengembangan dan Pengelolaan Bidang Persampahan	1 dok	100,000	110,000				3

				an Bidang Persampahan													
				Koordinasi dan Penyusunan Dokumen Perencanaan Pengembangan dan Pengelolaan Bidang Sanitasi			Bap ped a- Litb ang		Ada Dokumen Rencana Pengembangan dan Pengelolaan Bidang Sanitasi	1 dok	Tersedianya dokumen Perencanaan Pengembangan dan Pengelolaan Bidang Sanitasi	1 dok	100,000	110,000		3	
				Koordinasi dan pendampingan perencanaan DAK Bidang Infrastruktur			Bap ped a- Litb ang		Terlaksananya koordinasi perencanaan DAK infrastruktur	5 SKPD	Tercapainya target pelaksanaan DAK sesuai target kinerja OPD	100 %	75,000	82,500		3	
				<b>Program Percepatan Pembangunan Sanitasi Permukiman</b>	<b>Misi III : Mewujudkan tata kelola pemerintahan yang baik dan disertai dengan</b>	<b>Sasaran II : Terwujudnya peningkatan kualitas perencanaan dan partisipasi masya</b>		<b>Persentase Kawasan Permukiman dengan Akses Sanitasi yang Layak</b>	<b>90 %</b>				<b>280,000</b>	<b>308,000</b>			



				Minum dan Sanitasi Berbasis Masyarakat (PAMSIMAS)							aran							
1	03	4.03.01	27	Program Perencanaan Pengembangan Infrastruktur Perkotaan dan Kawasan Permukiman	Misi III : Mewujudkan tata kelola pemerintahan yang baik dan disertai dengan jaminan rasa aman dalam berbagai aktivitas kehidupan masyarakat serta kesetaraan gender	Sasaran II : Terwujudnya peningkatan kualitas perencanaan dan partisipasi masyarakat dalam pembangunan		Persentase Kawasan Perkotaan /Permukiman yang Memiliki Dokumen Perencanaan	90 %						80,000	88,000		

				Koordinasi Pembangunan/ pengembangan permukiman dan infrastruktur perkotaan		Bappeda-Litbang		Persentase Ketersediaan data dan informasi Perencanaan Bidang Infrastruktur dan Pengembangan Wilayah	90 %	Persentase Perencanaan Perkotaan dan Permukiman	Pemenuhan Pengembangan	Dokumen Kawasan	90%	80,000	88,000	1
				<b>Program Pengembangan Sistem Pelaporan, Monitoring/Pengendalian</b>	<b>Misi III : Mewujudkan tata kelola pemerintahan yang baik dan disertai dengan jaminan rasa aman dalam berbagai aktivitas kehidupan masyarakat serta kesetaraan</b>	<b>Sasaran II : Terwujudnya peningkatan kualitas perencanaan dan partisipasi masyarakat dalam pembangunan</b>		<b>- Tingkat Pemenuhan Pelaporan Pengendalian/Monitoring dan Evaluasi Pelaksanaan Pembangunan Daerah</b>	<b>100 %</b>					<b>370,000</b>	<b>407,000</b>	



## **BAB IV**

### **PENUTUP**

Rencana Kerja (Renja) diperlukan untuk meningkatkan kinerja BAPPEDA-LITBANG Kabupaten Enrekng Tahun 2018. Renja Bappeda ini di susun atas dasar visi yang diupayakan lebih realistis dengan memperhatikan potensi dan peluang yang dimiliki, permasalahan dan tantangan yang merupakan penjabaran dari dokumen Renstra Bappeda-LitbangTahun 2014 – 2018.

Badan Perencanaan Pembangunan, Penelitian dan Pengembangan Daerah Kabupaten Enrekang saat ini dihadapkan pada sejumlah isu seperti termaktub dalam Undang-undang Nomor 25 Tahun 2004 tentang Sistem Perencanaan Pembangunan Nasional (SPPN) baik pada tingkat regional dan lokal yang semakin kompleks. Rencana Kerja ini diharapkan dapat mengantisipasi berbagai isu dan perubahan yang tengah terjadi dengan pesat sebagai fungsi koordinator perencanaan pembangunan daerah satu tahun.

Tetapi disadari bahwa, dokumen perencanaan yang telah disusun sebaik apa pun tidak akan dirasakan manfaatnya bila tidak di implementasikan dengan baik pula. Oleh karenanya dibutuhkan dukungan penuh berbagai pihak yang terkait, baik segenap personil BAPPEDA-LITBANG Kabupaten Enrekang maupun semua stakeholders.

BUPATI ENREKANG,

MUSLIMIN BANDO